

Regulator różnicy ciśnień

NexusValve
Passim

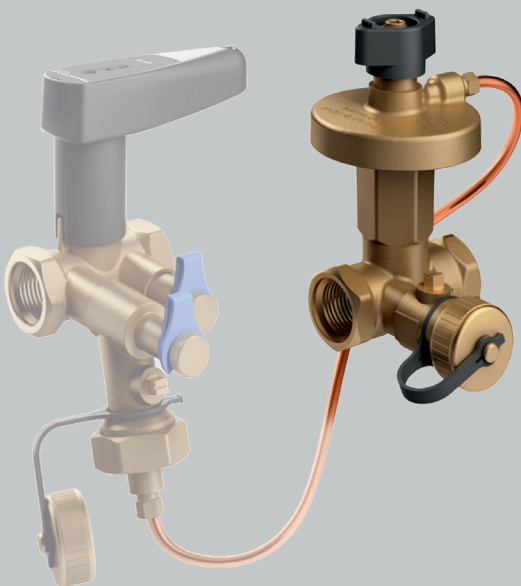

 **Flamco**
COMAP

Spis treści

1.	Instrukcja bezpieczeństwa	4
1.1	Przepisy/wytyczne	4
1.2	Przeznaczenie	4
1.3	Pierwsze uruchomienie	4
1.4	Wykonywanie prac przy instalacji	5
1.5	Prawa autorskie	5
2.	Wprowadzenie	6
2.1	Opis	6
2.2	Zalety	7
2.3	Budowa	8
2.4	Równoważenie ciśnienia	10
2.5	Nexus Passim z zaworem współpracującym	12
2.6	Montaż	14
2.7	Działanie	16
3.	Zastosowanie	18
4.	Karty katalogowe	25
4.1	Dobór zaworów	25
4.2	Nexus Passim DN 15-50, DN 65-80	28
4.2.1	Nexus Passim DN 15-32 gwint wewnętrzny z odwodnieniem	28
4.2.2	Nexus Passim DN 40 gwint wewnętrzny z odwodnieniem	30
4.2.3	Nexus Passim DN 50 gwint wewnętrzny z odwodnieniem	32
4.2.4	Nexus Passim DN 15-32 gwint wewnętrzny bez odwodnienia	34
4.2.5	Nexus Passim DN 15 gwint zewnętrzny bez odwodnienia	36
4.2.6	Nexus Passim DN 65-80 kołnierzowy	37
4.3	Diagramy przepływów	38
4.4	Zakresy przepływów	46
4.5	Zakresy nastaw	55
5.	Akcesoria	64
6.	Przykłady doboru zaworów	66
6.1	Nexus Passim DN 15-50	66
6.1.1	Instalacja z Nexus Passim i Nexus Fluctuss	66
6.1.2	Instalacja z Nexus Passim i Nexus Vertex	68
6.2	Nexus Passim DN 65-80	70
6.2.1	Instalacja z Nexus Passim i Nexus Fluctus	70
6.3	Specyfikacja Nexus Passim DN 15-50	72
6.4	Specyfikacja Nexus Passim DN 65-100	73

1. Instrukcja bezpieczeństwa

Przed rozpoczęciem montażu należy starannie przeczytać niniejszą instrukcję. Montaż i pierwsze uruchomienie może zostać wykonane tylko przez uprawnioną firmę specjalistyczną. Przed rozpoczęciem pracy należy zapoznać się z wszystkimi częściami i sposobem ich obsługi. Przykłady zastosowania, znajdujące się w instrukcji obsługi, są szkicami ideowymi. Należy przestrzegać przepisów miejscowych.

Grupa docelowa:

Niniejsza instrukcja jest skierowana wyłącznie do upoważnionych specjalistów. Prace w instalacji grzewczej, wody użytkowej, oraz w sieci gazowej i prądowej mogą być wykonywane tylko przez fachowców.



Należy przestrzegać podanych tu wskazówek bezpieczeństwa, aby wykluczyć zagrożenia dla ludzi i możliwość uszkodzenia mienia.

1.1 Przepisy/wytyczne

Należy przestrzegać obowiązujących przepisów BHP, przepisów ochrony środowiska oraz zasad montażu i eksploatacji instalacji oraz wszystkich aktualnie obowiązujących krajowych norm, przepisów i wytycznych.

Obowiązują wszystkie stare i nowe przepisy i normy, które weszły w życie oraz niewymienione, jednak istotne dla danego przypadku zastosowania. Oprócz tego należy przestrzegać przepisów miejscowego zakładu energetycznego.

Podłączenie elektryczne:

Prace elektryczne mogą być wykonywane wyłącznie przez wykwalifikowanych elektryków

Uwaga:

Przed przystąpieniem do jakichkolwiek prac elektrycznych przy pompach i sterownikach, urządzenia te muszą zostać odłączone z napięcia.

1.2 Przeznaczenie

Nieumiejętna instalacja oraz użytkowanie niezgodne z przeznaczeniem wyklucza wszelkie roszczenia gwarancyjne.

Wszystkie zawory odcinające mogą zostać zamknięte przez wykwalifikowanego specjalistę tylko w przypadku serwisowania w przeciwnym razie zawory mogą pracować nieefektywnie.



Nie modyfikuj przyłączy elektrycznych, konstrukcji ani połączeń hydraulicznych! Czynności te mogą wpłynąć na bezpieczeństwo użytkowania instalacji oraz poprawność jej działania.

1.3 Pierwsze uruchomienie

Przed pierwszym uruchomieniem instalacja musi zostać sprawdzona pod względem szczelności, prawidłowości wykonania połączeń hydraulicznych oraz elektrycznych. Dodatkowo instalacja powinna zostać dokładnie przepłukana zgodnie z wymogami normy DIN 4753. Pierwsze uruchomienie może być dokonane wyłącznie przez wykwalifikowanego specjalistę. Należy sporządzić pisemny dokument z uruchomienia instalacji. Dodatkowo w dokumencie należy odnotować wartości nastaw zaworów. Dokumentację techniczną należy przechowywać przy urządzeniu.

1.4 Wykonywanie prac przy instalacji

Instalacja musi być odłączona od napięcia i sprawdzona pod kątem jego braku (np. na oddzielnym bezpieczniku lub wyłączniku głównym).

Należy zabezpieczyć instalację przed ponownym uruchomieniem.

(W przypadku stosowania paliwa gazowego zamknąć odcinający kurek gazowy i zabezpieczyć przed niezamierzonym otwarciem). Dokonywanie napraw elementów pełniących funkcję bezpieczeństwa jest niedopuszczalne.

1.5 Prawa autorskie

Zastrzegamy sobie wszelkie prawa autorskie do niniejszej dokumentacji. Bezprawne wykorzystanie, zwłaszcza kopiowanie i przekazywanie stronom trzecim jest niedozwolone. Niniejszą instrukcję montażu i obsługi należy przekazać klientowi.

Wykonawcy robót lub upoważnieni fachowcy (np. instalatorzy) powinni wyjaśnić klientowi w zrozumiały sposób działanie i obsługę urządzenia.

§ZI bdaI SVI W[W



2.1 Opis

DN 15-80

Nexus Passim to regulator różnicy ciśnień, który może być stosowany w wodnych systemach grzewczych i chłodniczych. Zapewnia utrzymanie stałej różnicy ciśnień w określonej części instalacji.

Regulator różnicy ciśnień Nexus Passim eliminuje uciążliwy hałas, powodowany dużą różnicą ciśnień na zaworach termostacyjnych, dwudrogowych zaworach regulacyjnych i innych elementach systemu.

2.2 Zalety

- Szeroki zakres nastaw dla różnych zastosowań: 5-25 kPa, 20-40 kPa, 20-65 kPa, 35-75 kPa, 60-100 kPa
- Utrzymanie stałej różnicy ciśnień
- Eliminacja problemu głośnej pracy zaworów termostatycznych
- Funkcje odcięcia i odwodnienia instalacji (zawory DN 15-50)
- Możliwość montażu bezpośrednio za kolanami redukcjami itp.
- Zwarta konstrukcja zapewnia łatwy montaż
- Solidna konstrukcja – klasa ciśnieniowa PN 25 (PN16)
- Dokładne i łatwe ustawienie obliczeniowego przepływu z wykorzystaniem zaworu Nexus Fluctus lub Nexus Vertex
- Możliwość oddania obiektu etapowo dzięki podziałowi instalacji na strefy
- Możliwość częściowego odłączenia instalacji bez wpływu na pozostałe części instalacji
- Proste uruchomienie skutkuje oszczędnością czasu i pieniędzy
- Brak nadprzepływów, oszczędność zużycia energii, większy komfort cieplny

2. Wprowadzenie

2.3 Budowa

DN 15-50

Regulator różnicy ciśnień Nexus Passim należy montować na przewodzie powrotnym. Ciśnienie z przewodu zasilającego dostarczane jest nad membranę poprzez rurkę impulsową z zaworu współpracującego np. Nexus Fluctus, Nexus Vertex lub w niektórych przypadkach przez trójnik zamontowany na instalacji.

Wraz ze wzrostem ciśnienia w instalacji wzrasta ciśnienie nad membranę w zaworze Nexus Passim, które wywołuje ruch trzpienia w dół. Działanie to doprowadza do stopniowego przymknięcia zaworu Nexus Passim, co w rezultacie pozwala na utrzymanie stałej różnicy ciśnień w regulowanym obwodzie.

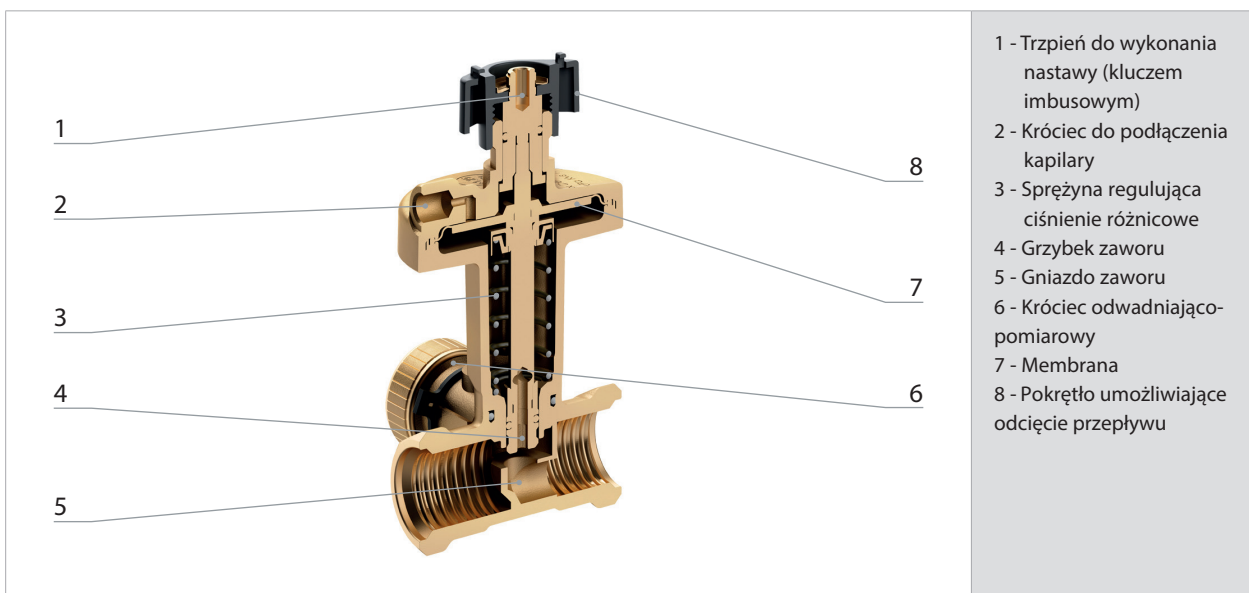

DN 65-80

Regulator różnicy ciśnień Nexus Passim może być montowany zarówno na przewodzie zasilającym jak i powrotnym. Ciśnienie z przewodu zasilającego dostarczane jest nad membranę a ciśnienie z przewodu powrotnego pod membranę poprzez rurkę impulsową. Jeden koniec rurki impulsowej należy podłączyć do zaworu współpracującego np. Nexus Fluctus lub do trójnika, drugi do regulatora różnicy ciśnień Nexus Passim. Wraz ze wzrostem ciśnienia w instalacji wzrasta ciśnienia nad membranę w Nexus Passim, które wywołuje ruch zaworu w dół, powodując stopniowe przemykanie zaworu. Działanie to w rezultacie pozwala na utrzymanie stałego spadku ciśnienia w regulowanym obwodzie kontrolowanym przez zawór Nexus Passim. Zawór bez zamontowanego siłownika jest utrzymywany w pozycji otwartej za pomocą sprężyny. Gdy zadziała siła na trzpień zawór się zamknie.

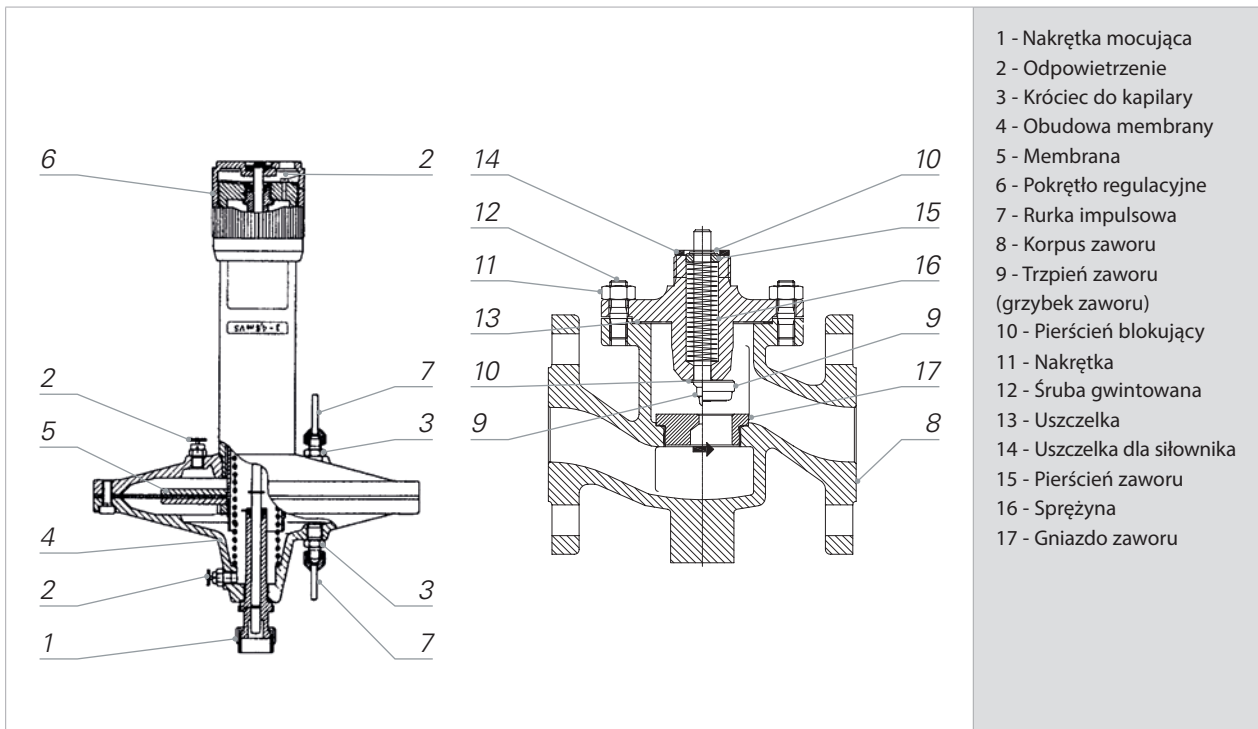

2. Wprowadzenie

2.4 Zakres nastaw

DN 15-50

Zawory Nexus Passim zapewniają właściwą nastawę ciśnienia różnicowego poprzez zastosowanie zaworu o odpowiednim zakresie regulowanej różnicy ciśnień. W zależności od zastosowanego zakresu regulowanej różnicy ciśnień, nastawy fabryczne są następujące.

- 10 kPa - zakres nastaw 5-25 kPa dla Nexus Passim DN 15-DN 50
- 30 kPa - zakres nastaw 20-40 kPa dla Nexus Passim DN 15-DN 50
- 40 kPa - zakres nastaw 20-65 kPa dla Nexus Passim DN 15 - DN 32
- 60 kPa - zakres nastaw 35-75 kPa dla Nexus Passim DN 40-DN 50
- 80 kPa - zakres nastaw 60-100 kPa dla Nexus Passim DN 50



Wymaganą nastawę ciśnienia różnicowego należy wykonać za pomocą klucza imbusowego. Odcięcie przepływu następuje poprzez obrót czarnym pokrętkiem.

DN 65-80

Zawory Nexus Passim są dostarczane z odpowiednim siłownikiem dostosowanym dla różnych zakresów ciśnienia. W zależności od zastosowanego siłownika, nastawy fabryczne są następujące.

- 50 kPa - siłownik 20-80 kPa dla Nexus Passim DN 65 -DN 80
- 100 kPa - siłownik 70-130 kPa dla Nexus Passim DN 65 - DN80

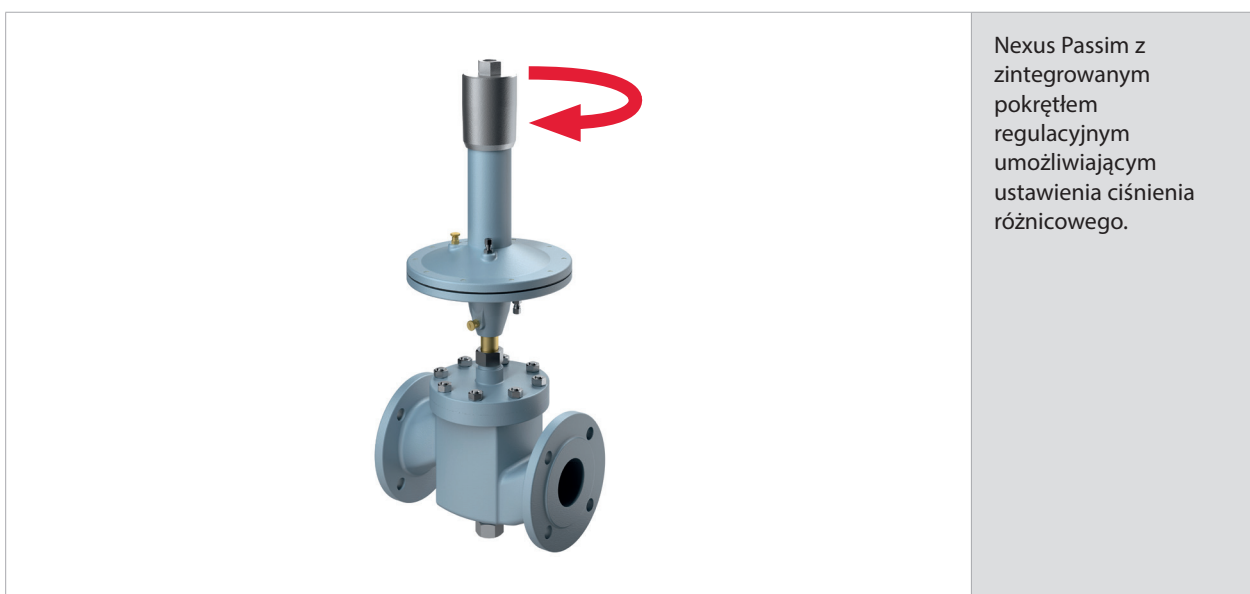

Obracając pokrętko regulacyjne można ustawić dowolną nastawę z zakresu różnicy cisnień dobranego zaworu.

2. Wprowadzenie

2.5 Nexus Passim z zaworem współpracującym

DN 15-50

Regulator różnicy ciśnień Nexus Passim może być połączony z zaworem Nexus Vertex z odwodnieniem, jako zaworem współpracującym. Rurka impulsowa jest podłączona do Nexus Vertex zamontowanego na zasilaniu. Nastawa ciśnienia różnicowego dokonywana jest na zaworze Nexus Passim za pomocą klucza imbusowego, natomiast projektowany przepływ nastawiany jest na zaworze Nexus Vertex. Kiedy kapilara podłączona jest do zaworu odwadniającego znajdującego się po stronie kroćca o wyższym ciśnieniu (panującym przed zaworem) to wówczas zawór Nexus Vertex będzie należał do obiegu regulowanego. W takim przypadku stratę ciśnienia występującą na zaworze Nexus Vertex należy dodać do całkowitej straty ciśnienia w obiegu kontrolowanym przez regulator różnicy ciśnień Nexus Passim.

Jeśli kapilara podłączona będzie do kroćca o niższym ciśnieniu (panującym za zaworem) Nexus Vertex będzie poza obiegiem regulowanym i nie będzie należał do obiegu regulowanego przez Nexus Passim.



Regulator różnicy ciśnień Nexus Passim może być także połączony z zaworem Nexus Fluctus, jako zaworem współpracującym. W takim przypadku kapilara podłączona jest do zaworu odwadniającego znajdującego się na króćcu pomiarowym wyższego ciśnienia zaworu Nexus Fluctus, montowanym na rurociągu zasilającym. Nastawa ciśnienia różnicowego dokonywana jest na Nexus Passim, natomiast projektowany przepływ może być ustawiony w bardzo prosty i precyzyjny sposób, dzięki bezpośredniemu pomiarowi przepływu na zaworze współpracującym Nexus Fluctus.

Jeśli Nexus Fluctus jest użyty jako zawór współpracujący, zawsze znajduje się w obiegu kontrolowanym przez regulator Nexus Passim. Oznacza to, że spadek ciśnienia na zaworze Nexus Fluctus musi być dodany do straty ciśnienia w obiegu kontrolowanym i uwzględniony przy dokonywaniu nastawy na regulatorze Nexus Passim. Nexus Passim może także współpracować z zaworem Nexus Relax z odwodnieniem, w celu zapewnienia stałej różnicy ciśnień w kontrolowanej części instalacji oraz pomiaru przepływu.

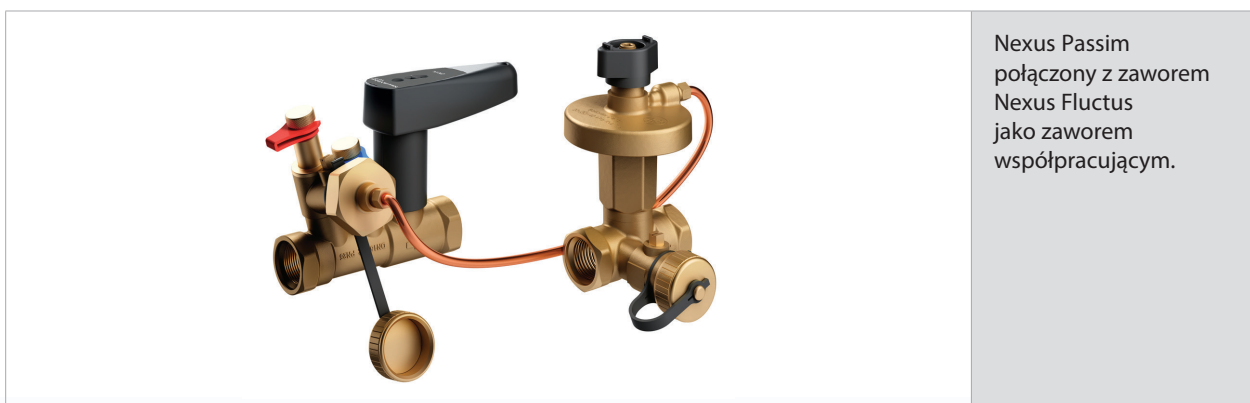

DN 65-80

Nexus Passim może być połączony z zaworem Nexus Fluctus z odwodnieniem, jako zaworem współpracującym. W tym przypadku jeden koniec rurki impulsowej podłączony jest do zaworu Nexus Fluctus a drugi do regulatora Nexus Passim. Nastawa ciśnienia różnicowego dokonywana jest na regulatorze Nexus Passim za pomocą pokrętki regulacyjnego, natomiast projektowany przepływ nastawiany jest na zaworze Nexus Fluctus.

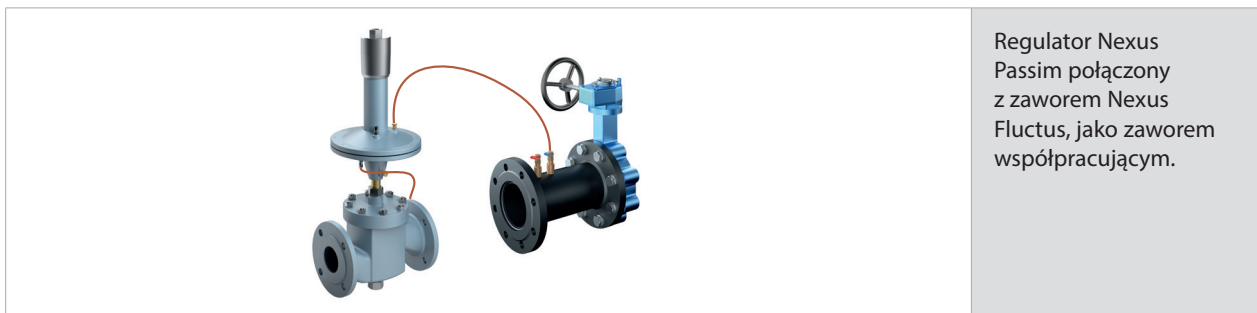

Kiedy zawór Nexus Fluctus jest zamontowany na zasilaniu i użyty jako współpracujący, zawsze znajduje się obieg regulowanym przez regulator Nexus Passim. Oznacza to, że spadek ciśnienia na zaworze Nexus Fluctus musi być dodany do strat ciśnienia w obiegu kontrolowanym i zostać uwzględniony przy dokonywaniu nastawy na regulatorze Nexus Passim.

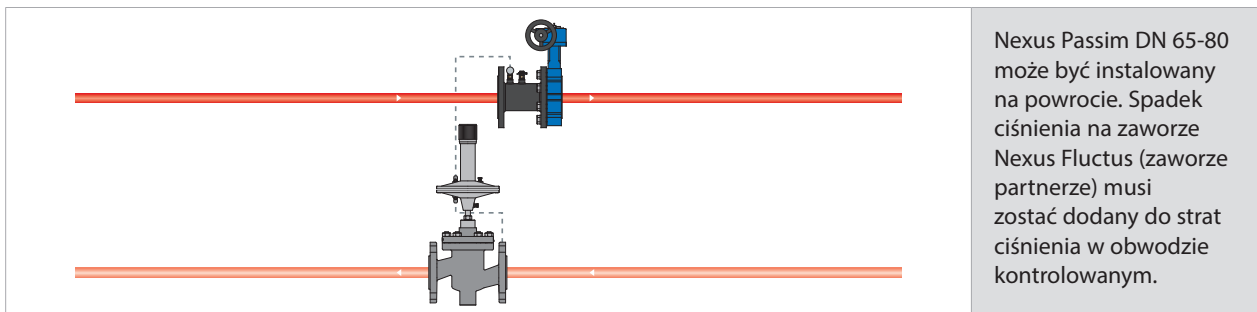

Kiedy zawór Nexus Fluctus jest zamontowany na powrocie i użyty jako zawór współpracujący, zawsze znajduje się poza obiegiem regulowanym przez regulator Nexus Passim. W konsekwencji strata ciśnienia nie jest uwzględniana przy dokonywaniu nastaw na regulatorze Nexus Passim.

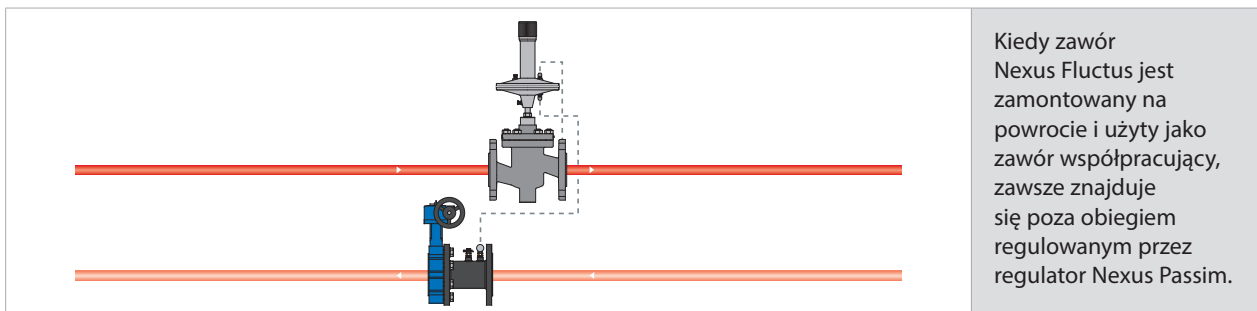

2. Wprowadzenie

2.6 Montaż

Nexus Passim DN15-50

Regulator różnicy ciśnień Nexus Passim musi być montowany na przewodzie powrotnym. Nie jest wymagane stosowanie prostych odcinków przed i za regulatorem. Nexus Passim można bezpośrednio montować przed i za kolankami, trójnikami, redukcjami itp.

Przed zamontowaniem kapilary instalację należy przepłukać. Rurkę impulsową należy podłączyć do zaworu współpracującego lub trójnika zamontowanego na przewodzie zasilającym. Następnie rurkę należy przepłukać w celu usunięcia ewentualnych nieczystości oraz powietrza. Zamontować drugi koniec rurki na zaworze Nexus Passim tym samym czyniąc go gotowym do pracy.

Ustawienie wymaganej różnicy ciśnień polega na wykonaniu pełnych obrotów w otworach nastawy za pomocą klucza imbusowego. Obroty należy wykonywać zgodnie z ruchem wskazówek zegara, od pierwszej możliwej pozycji.

5.0 kPa dla Nexus Passim 5-25 kPa,

20 kPa dla Nexus Passim 20-40 kPa

14 kPa dla Nexus Passim 20-65 kPa

35 kPa dla Nexus Passim 35-75 kPa

60 kPa dla Nexus Passim 60-100 kPa

Tabele wskazują, ile pełnych obrotów klucza imbusowego (4 mm) jest wymaganych do osiągnięcia pożądanej różnicy ciśnień na regulatorze Nexus Passim. Nie należy wykonywać więcej obrotów niż podano w tabelach, licząc od pierwszej pozycji.

Za pomocą urządzenia pomiarowego można łatwo zmierzyć ciśnienie różnicowe w stabilizowanym obiegu. Po podłączeniu urządzenia pomiarowego do króćca wysokiego ciśnienia zaworu Nexus Fluctus (lub Nexus Vertex) i do króćca spustowego regulatora Nexus Passim, urządzenie pokaże ciśnienie różnicowe w obiegu i zaworze współpracującym. Kiedy zawór Nexus Fluctus jest użyty jako partnerujący, spadek ciśnienia jest zawsze wliczony do obiegu kontrolowanego przez regulator. W przypadku użycia Nexus Vertex jako zaworu partnerującego, bardzo ważne jest sprawdzenie czy strata ciśnienia na zaworze jest wliczana do obiegu kontrolowanego czy też nie. W tym przypadku należy zwrócić uwagę do którego króćca pomiarowego zaworu Nexus Vertex podpięte jest urządzenie pomiarowe.

Podczas wykonywania próby ciśnieniowej instalacji, rurka impulsowa musi być podłączona, a wszystkie zawory w obiegu kontrolowany przez Nexus Passim muszą być otwarte. Wymagane jest to w celu zapewnienia takiego samego ciśnienia statycznego po obu stronach membrany, w celu uniknięcia uszkodzenia regulatora różnicy ciśnień. Maksymalna wartość podczas wykonywania próby ciśnieniowej dla zaworów wynosi 25bar.

Odcięcie przepływu na zaworze Nexus Passim jest wykonywane za pomocą czarnego pokrętki, dokręcanego aż do pełnego zamknięcia zaworu. Aby uniknąć uszkodzenia regulatora podczas odcięcia należy pamiętać, że spadek ciśnienia na nim nie powinien nigdy przekraczać 250 kPa. Alternatywnym rozwiązaniem zabezpieczającym regulator jest zdemonstrowanie kapilary po jednej stronie, przed odcięciem zaworów. Gdy zawory są zamknięte, z drugiej strony można dokonać odwodnienia poprzez króciec spustowy 3/4" z gwintem zewnętrznym. Wystarczy odkręcić zaślepkę, podłączyć wąż i otworzyć zawór kulowy.

Nexus Passim DN65-80

Zawory Nexus Passim muszą być montowane zgodnie z kierunkiem przepływu medium pokazanym przez strzałkę na korpusie zaworów. Nexus Passim może zostać zainstalowany w dowolnej pozycji na przewodzie powrotnym lub zasilającym.

Zachowanie odcinków prostych przed i za regulatorem nie jest wymagane. Regulator można montować bezpośrednio za kolankami, redukcjami, wężami elastycznymi itp. Płukanie instalacji oraz próbę ciśnieniową należy przeprowadzić przed zamontowaniem siłowników oraz rurki impulsowej. Maksymalne ciśnienie próbne nie może przekraczać 16 bar.

Po zamocowaniu siłownika i rurki impulsowej, komorę membrany należy odpowietrzyć za pomocą odpowietrzników.

Ustawienie różnicy ciśnień odbywa się poprzez przekręcenie pokrętła regulacyjnego. Krawędź pokrętła wskazuje wymaganą różnicę ciśnień na skali siłownika.

Podczas korzystania z urządzenia pomiarowego, można określić różnicę ciśnień w kontrolowanym obwodzie.

Po podłączeniu urządzenia pomiarowego do króćca wysokiego ciśnienia na zaworze partnerze (Nexus Fluctus) i do dostarczonego jako wyposażenie dodatkowe zaworu spustowego instalowanego na trójniku, urządzenie pomiarowe wyświetli spadek ciśnienia w kontrolowanym obwodzie. Zawór Nexus Passim nie posiada funkcji odcięcia czynnika. W celu łatwiejszej obsługi kontrolowanego obiegu, zaleca się montaż dodatkowego zaworu odcinającego.

2. Wprowadzenie

2.7 Działanie

Zależnie od zastosowania Nexus Passim może być użyty jako zawór stabilizujący ciśnienie różnicowe pod pionem lub na gałęzi w celu utrzymania stałego ciśnienia różnicowego dla grupy odbiorników końcowych.

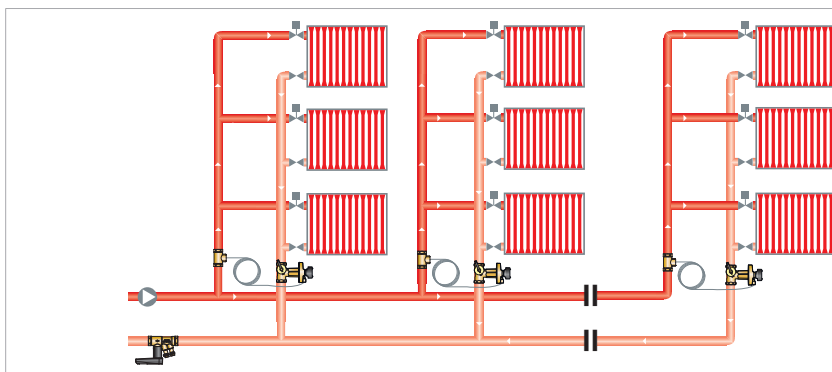

Instalacja grzewcza z zaworami termostaticznymi z nastawą wstępną.

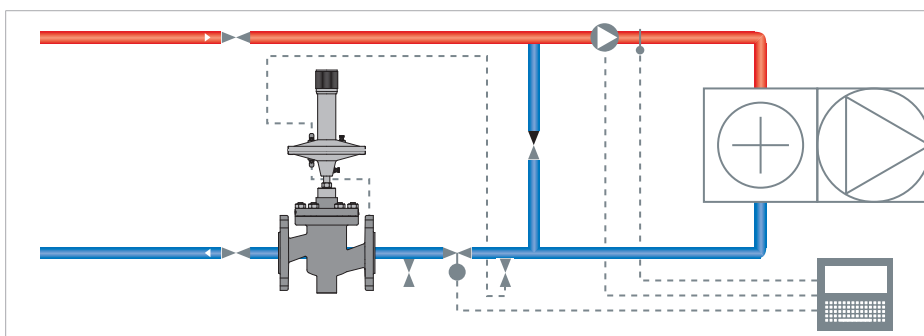

Zawór Nexus Passim zapewnia stałą różnicę ciśnień przy współpracy z zaworem regulacyjnym, zamontowanym przy odbiorniku końcowym.

W przypadku, kiedy zawór Nexus Passim jest połączony z zaworem współpracującym Nexus Fluctus lub Nexus Vertex zamontowanym na zasilaniu, można dokonać zarówno nastawy stabilizowanego ciśnienia różnicowego jak i ograniczenia maksymalnego przepływu czynnika. Wynikiem tego, każdy obieg lub odbiornik końcowy ma właściwe warunki pracy a maksymalny przepływ nigdy nie zostanie przekroczony.

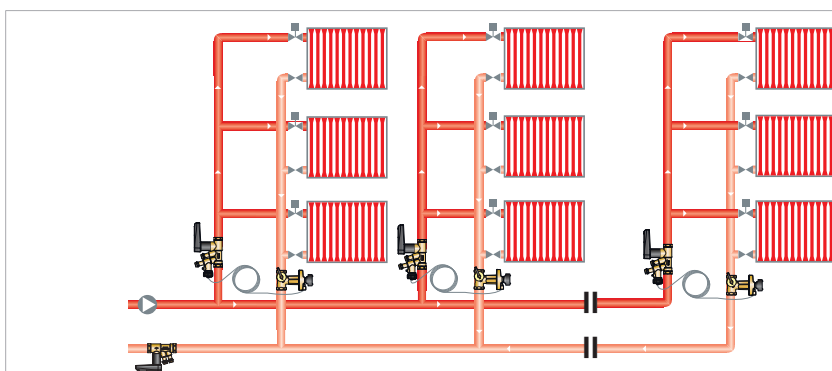

Instalacja grzewcza z zaworami termostaticznymi bez nastawy wstępnej.

Rozwiązanie takie jest zwykle stosowane w instalacjach grzewczych z zaworami termostaticznymi bez nastawy wstępnej.

Nexus Passim z Nexus Fluctus można użyć do ograniczenia maksymalnego przepływu w długich gałęziach z dużą ilością odbiorników końcowych. Rozdział przepływu między odbiornikami końcowymi jest zapewniony poprzez właściwe zrównoważenie na zaworach statycznych oraz regulatorach stałej różnicy cieniń.

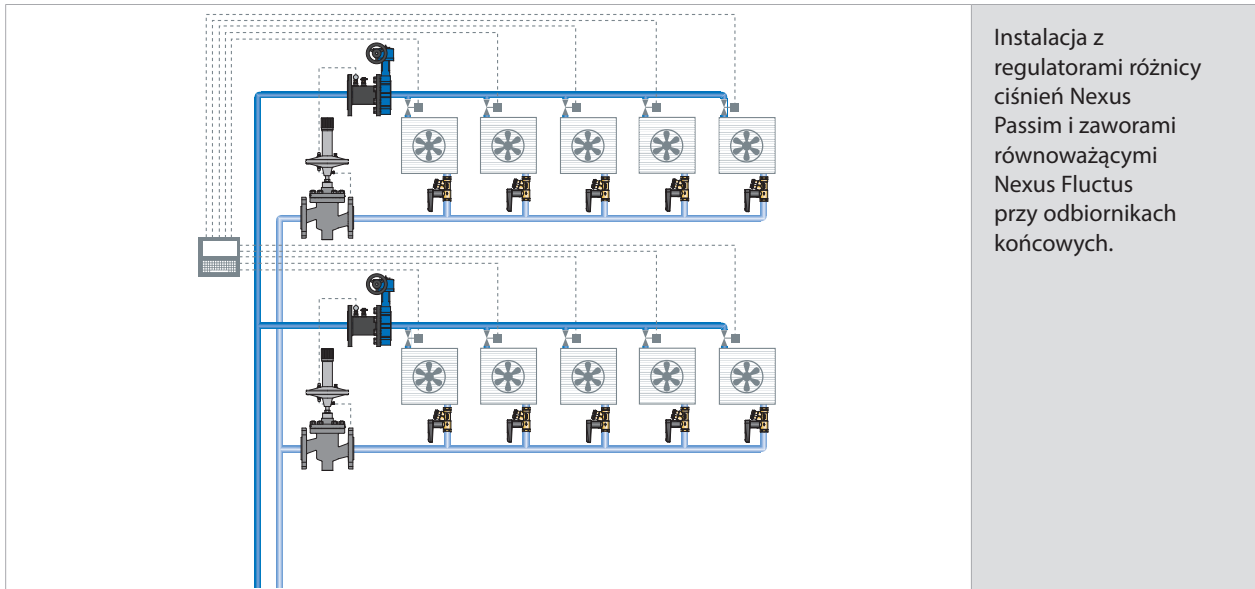

Nexus Passim zapewnia wymagane ciśnienie różnicowe dla danego obiegu w każdych warunkach (przy każdym obciążeniu). Jest to niezbędne rozwiązanie zapewniające właściwe przepływy oraz możliwość podziału instalacji na niezależne strefy. Prowadzi to do oszczędności czasu i pieniędzy, związanymi z pracą nad równoważeniem instalacji oraz zapobiega konieczności jej ponownego wykonania.

W praktyce obiekt może być oddawany do użytku stopniowo, a dalsze równoważenie konieczne jest tylko w przypadku nowo oddawanych częściach budynku. Częściowe wyłączanie kolejnych obiegów nie ma wpływu na pracę pozostałych części instalacji.

Problem głośnej pracy instalacji w pozostałych jej częściach zostaje wyeliminowany dzięki Nexus Passim. Nexus Passim daje pewność, że w instalacji nie wystąpią nadprzepływy, a co za tym idzie, nie nastąpi niepotrzebne zużycie energii. Wyeliminowany zostanie także problem hałasu, a instalacja będzie pracowała w sposób optymalny.

3. Zastosowanie

DN 15-50

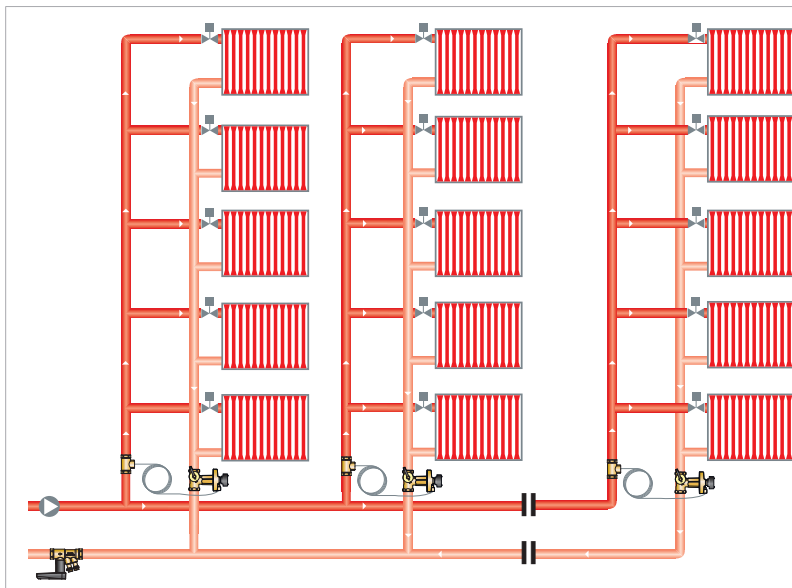

Zastosowanie 1 - Instalacja grzewcza z zaworami termostatycznymi z nastawą wstępną.

Rożnica ciśnień jest stabilizowana w pionach za pomocą Nexus Passim. W instalacjach z zaworami termostatycznymi z nastawą wstępną, stabilizowana różnica ciśnień daje optymalne warunki regulacji temperatury pomieszczenia. Dzięki ustawieniu żądanej wartości nastawy wstępnej na zaworze termostatycznym, przepływ jest ograniczony i utrzymywany na właściwym poziomie. Dzięki stabilizacji różnicy ciśnień w obiegu, Nexus Passim zapobiega uciążliwym hałasom w instalacji.

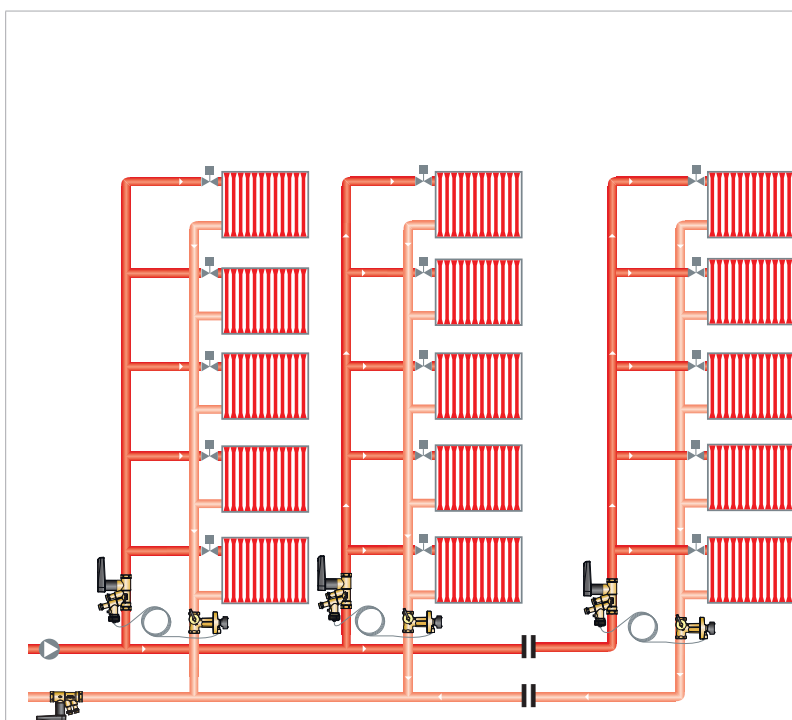

Zastosowanie 2 - Instalacja grzewcza z zaworami termostatycznymi bez nastawy wstępnej.

Rożnica ciśnień jest stabilizowana w obiegach za pomocą zaworu Nexus Passim. W instalacjach wyposażonych w zawory termostatyczne bez nastawy wstępnej występują trudności z wyregulowaniem instalacji oraz często występują w nich nadprzepływy. Nexus Passim stabilizuje ciśnienie różnicowe w obiegu i stwarza odpowiednie warunki do utrzymania odpowiedniej temperatury w pomieszczeniu. W połączeniu ze współpracującym zaworem Nexus Fluctus, zamontowanym na zasilaniu, maksymalny przepływ utrzymywany jest na właściwym poziomie. Tym samym można uniknąć sytuacji nadprzepływów w instalacji. Oprócz stabilizacji ciśnienia różnicowego w obwodzie, Nexus Passim zapobiega również uciążliwym hałasom w instalacji.

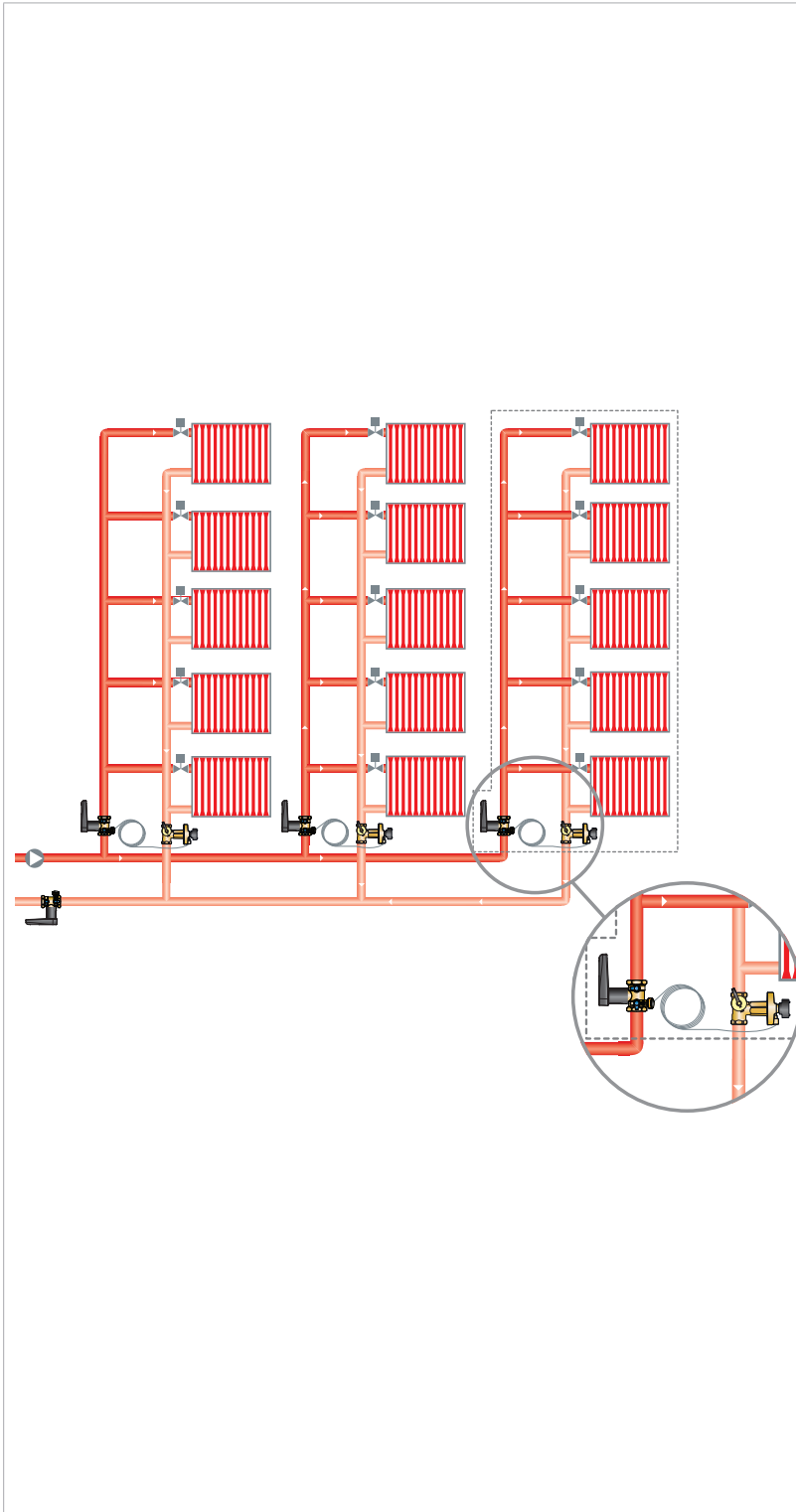

Zastosowanie 3A - Instalacja centralnego ogrzewania z Nexus Passim i Nexus Vertex

Nexus Vertex i Nexus Passim mogą być połączone w taki sposób aby Nexus Vertex znajdował się w obiegu regulowanym przez Nexus Passim. Ma to miejsce wtedy, gdy kapilara podłączona jest do kurka spustowego na króćcu pomiarowym wyższego ciśnienia zaworu Nexus Vertex. Aplikacja ta stosowana jest w przypadku instalacji centralnego ogrzewania z zaworami termostaticznymi bez nastawy wstępnej. W tym przypadku strata ciśnienia na zaworze Nexus Vertex musi być dodana do strat ciśnienia w obiegu regulowanym przez regulator Nexus Passim. Przepływ na zaworze Nexus Vertex jest utrzymywany na stałym poziomie dzięki utrzymywaniu stałej różnicy ciśnienia.

3. Zastosowanie

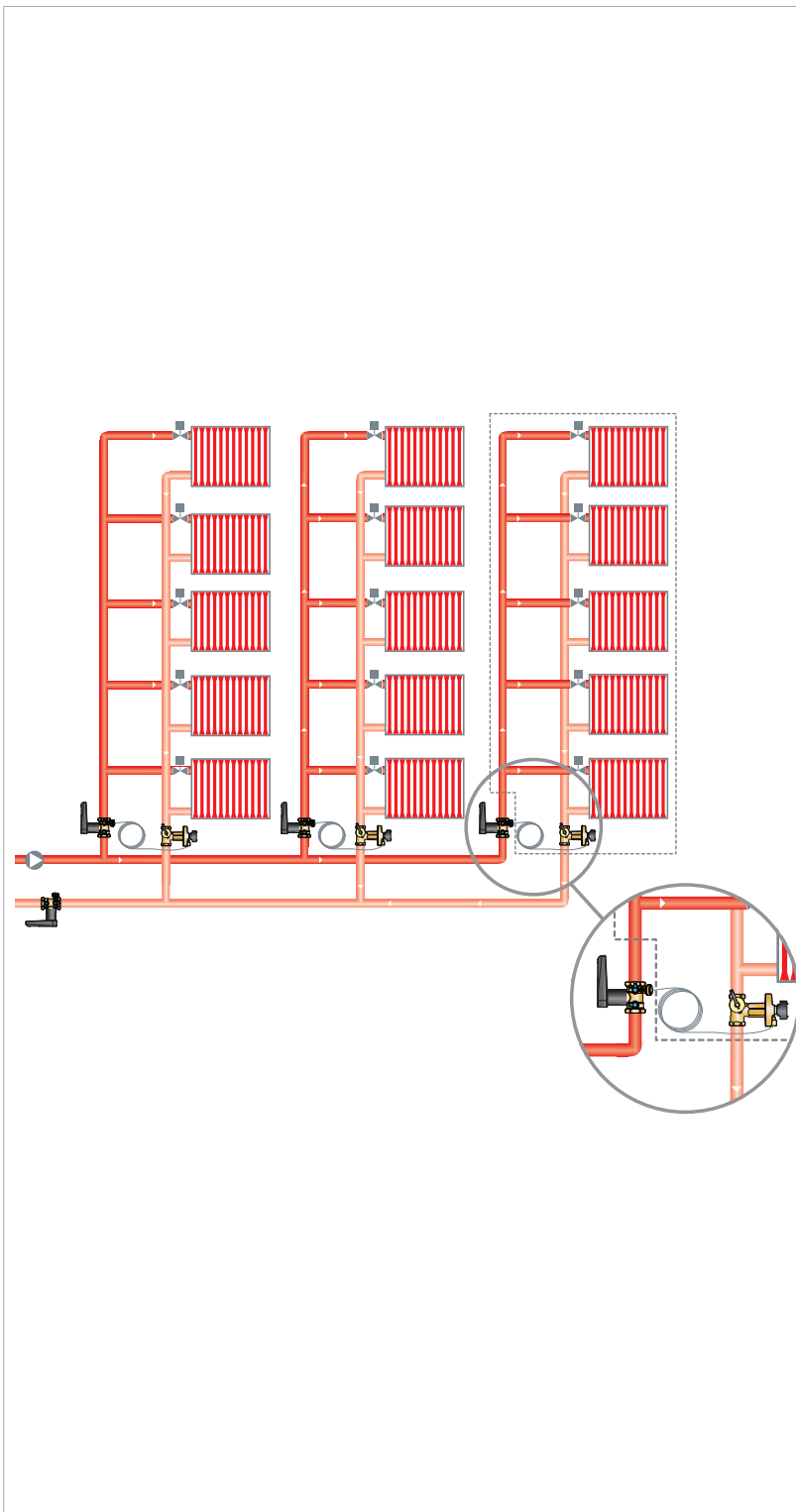

Zastosowanie 3B - Instalacja centralnego ogrzewania z Nexus Passim i Nexus Vertex.

Nexus Vertex i Nexus Passim mogą być połączone w taki sposób, aby Nexus Vertex znajdował się poza obiegiem regulowanym przez Nexus Passim. Ma to miejsce wtedy, gdy kapilara podłączona jest do kurka spustowego na króćcu pomiarowym niższego ciśnienia zaworu Nexus Vertex. Aplikacja ta ma zastosowanie w instalacjach centralnego ogrzewania z zaworami termostatycznymi z nastawą wstępną. Nexus Vertex w tym przypadku może być wykorzystany do pomiaru przepływu i sprawdzenia czy nastawa wstępna na zaworach termostatycznych jest prawidłowa jeśli zaprojektowany przepływ jest uzyskany.

W tym zastosowaniu Nexus Vertex jest zaworem w pełni otwartym lub w pozycji zapewniającej stratę ciśnienia wymaganą do prawidłowego pomiaru przepływu. Zapewnia to niskie straty ciśnienia w instalacji.

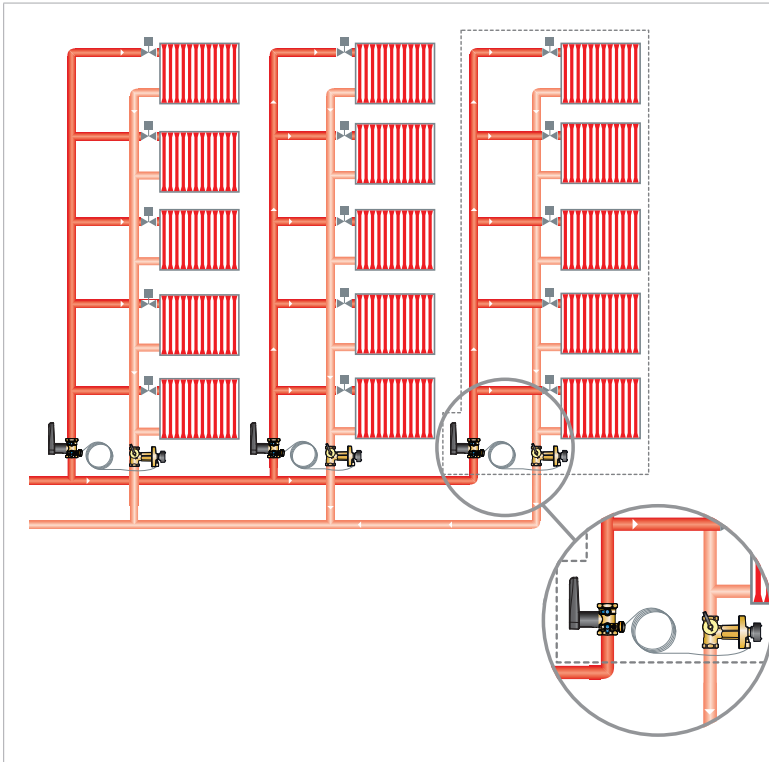

Zastosowanie 4 - Instalacja centralnego ogrzewania z Nexus Passim i Nexus Relax

Zawór odcinający Nexus Relax może być użyty jako zawór współpracujący z regulatorem Nexus Passim. Takie połączenie zaworów jest zalecane dla instalacji z zaworami termostatycznymi z nastawą wstępną. Przepływ jest nastawiany na każdym zaworze termostatycznym, a przepływ w pionie może być odczytany na zaworze Nexus Relax pod warunkiem, że spadek ciśnienia na tym zaworze wynosi co najmniej 3 kPa i zawór został wyposażony w króćce pomiarowe. Nexus Relax może być montowany w taki sposób, aby znajdował się w obiegu regulowanym przez regulator różnicy ciśnień lub poza nim.

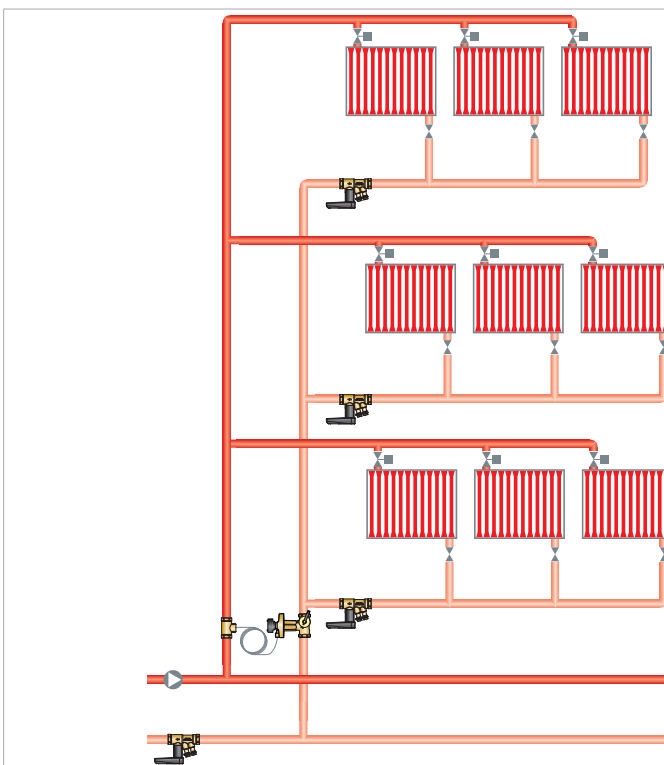

Zastosowanie 5 - Instalacja centralnego ogrzewania z regulatorami różnicy ciśnień i zaworami równoważącymi na odgałęzieniach.

Nexus Passim montowany pod każdym pionem zapewnia w nim stałe ciśnienie różnicowe. Nexus Fluctus lub Nexus Vertex zamontowany na odgałęzieniach ogranicza wystąpienie nadprzepływow. Dzięki funkcji stabilizacji ciśnienia różnicowego Nexus Passim eliminuje problem występowania hałasu w instalacji.

3. Zastosowanie

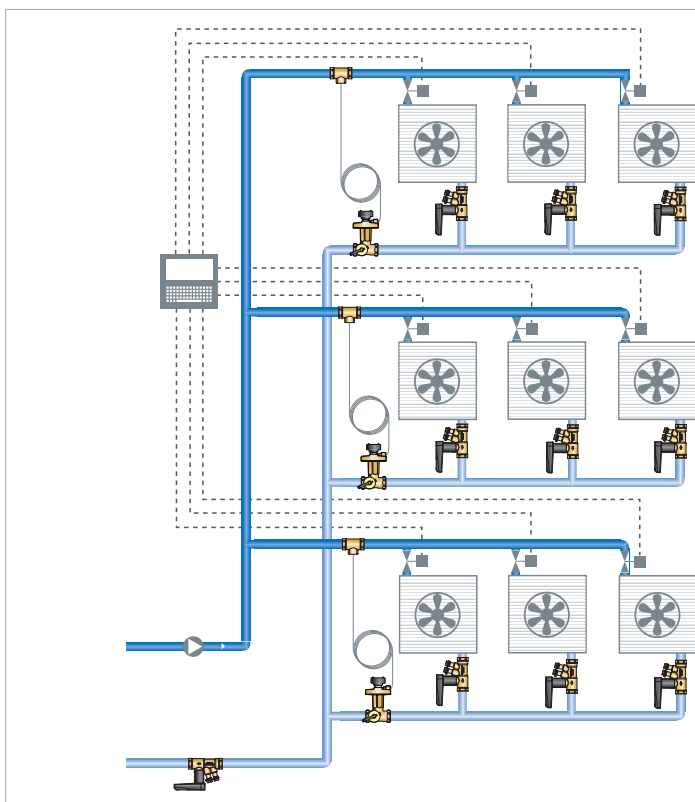

Zastosowanie 6 - Instalacja wody lodowej z regulatorami różnicy ciśnień na odgałęzieniach i ręcznymi zaworami równoważącymi przy odbiornikach końcowych.

W instalacji z dużą ilością odbiorników końcowych ciśnienie różnicowe może być stabilizowane na odgałęzieniu obejmującym całą ich grupę.

Nexus Fluctus lub Nexus Vertex przy każdym odbiorniku końcowym ogranicza przepływ do przepływu projektowego.

Oprócz ograniczania różnicy ciśnień w obiegu, Nexus Passim zapobiega również uciążliwym hałasom w instalacji.

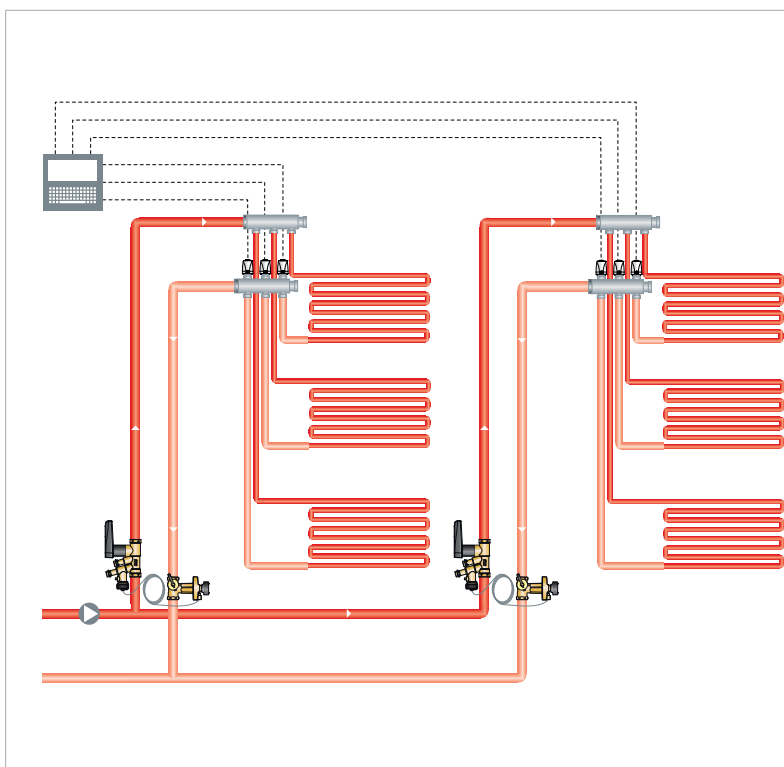

Zastosowanie 7 - ogrzewanie podłogowe

W budynkach mieszkalnych z ogrzewaniem podłogowym ciśnienie różnicowe powinno być stabilizowane na każdym rozdzielaczu oddzielnie dzięki zastosowaniu zaworów Nexus Passim. Dzięki temu regulacja przepływu w jednym rozdzielaczu, nie ma wpływu na przepływy w pozostałych rozdzielaczach.

Nexus Fluctus lub Nexus Vertex z odwodnieniem umożliwia osiągnięcie zaprojektowanych przepływów w każdym rozdzielaczu. Takie zrównoważenie całego systemu zapewnia oszczędności energii oraz gwarantuje, że zaprojektowane przepływy są utrzymywane w każdych warunkach.

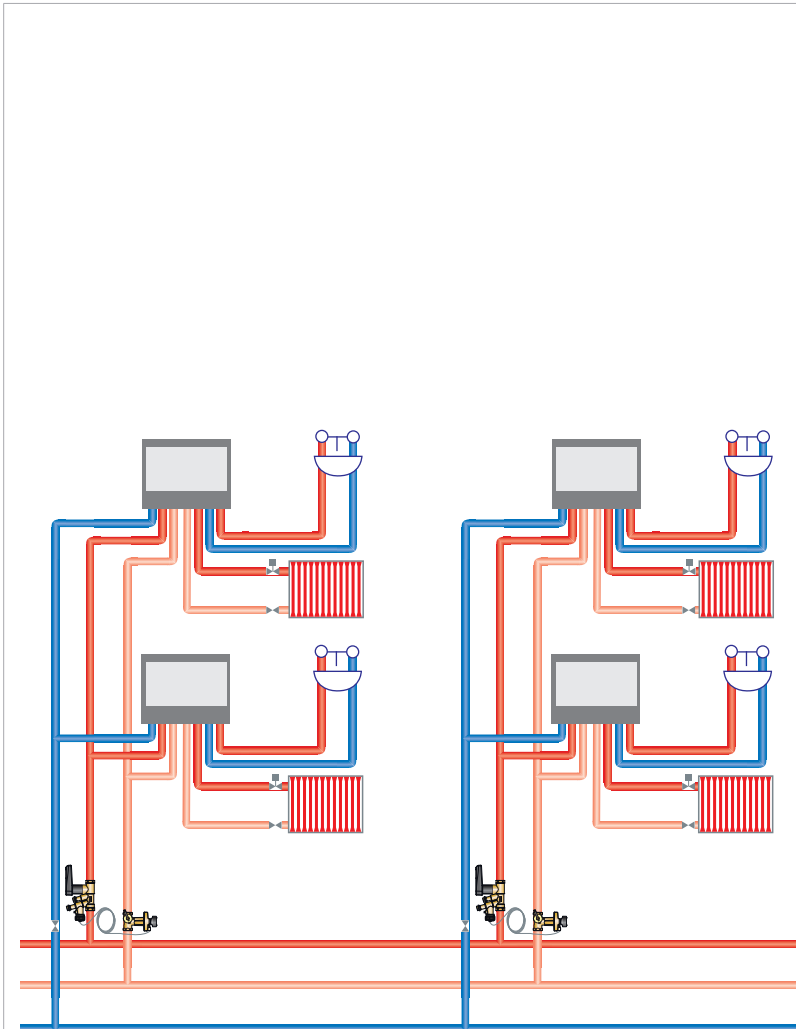

Zastosowanie 8 - Węzły mieszkaniowe

Nexus Passim mogą być montowane w instalacjach z węzłami mieszkaniowymi.

Takie instalacje powodują znaczne wahania przepływu, ze względu na znaczną różnicę pomiędzy zużyciem ciepła do przygotowania ciepłej wody użytkowej i ogrzewania.

Instalując regulator różnicy ciśnienia Nexus Passim ciśnienie różnicowe jest stabilizowane w każdej części instalacji. W konsekwencji takiego zastosowania zawory zmiany ciśnienia w jednym węźle nie mają wpływu na pozostałe węzły mieszkaniowe w instalacji.

Ta sama funkcja jak powyżej dotyczy systemów ciepłowniczych. Nexus Passim zainstalowany w węźle ciepłowniczym będzie zapewniać stabilne warunki pracy zaworów regulacyjnych na wymiennikach. W rezultacie zawory regulacyjne działają tylko w odniesieniu do zmieniającego się obciążenia cieplnego, a nie do rekompensowania wahań ciśnienia w sieci ciepłowniczej.

3. Zastosowanie

DN 65-80

Nexus Passim przy DN65 i DN80 może mieć zastosowanie w powyższych (1-8) jak i poniższych przykładach (9-11).

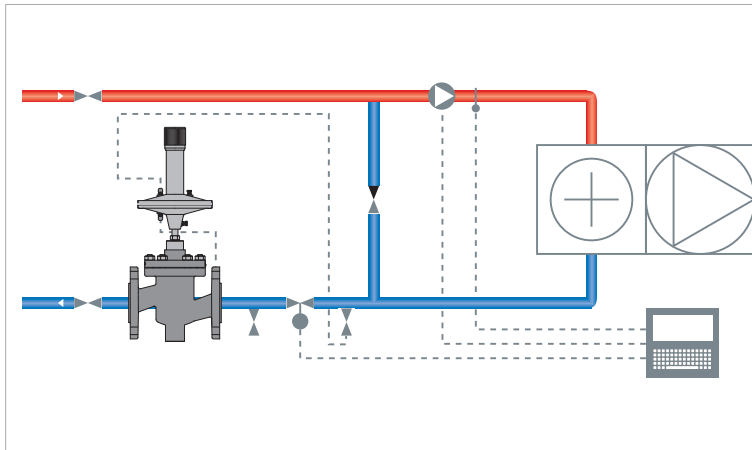

Zastosowanie 9 - Precyzyjna kontrola temperatury w centralach klimatyzacyjnych.
W sytuacji, gdy temperatura musi być utrzymywana w ścisłych granicach (np. instalacja wentylacji przy uprawie roślin), kontrola może być utrudniona ponieważ różnica ciśnienia w takim systemie nie jest stała. Można temu zaradzić instalując regulator Nexus Passim, który stabilizuje różnicę ciśnienia na zaworach regulacyjnych. W rezultacie zawory regulacyjne reagują na zmianę temperatur a nie wahania ciśnienia.

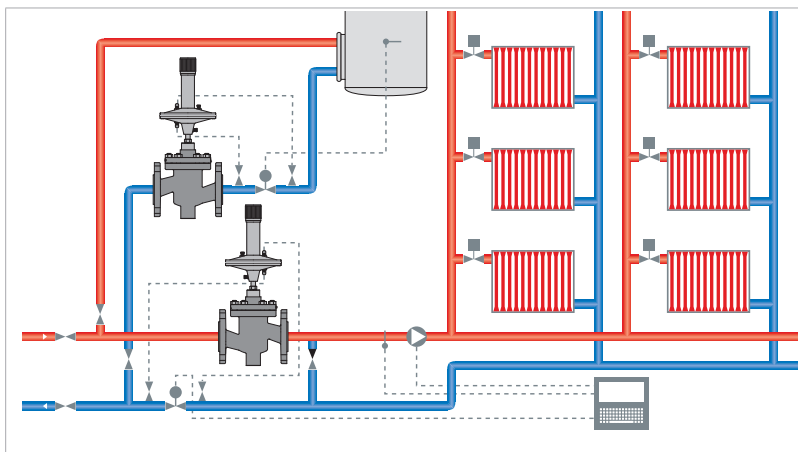

Zastosowanie 10 - Precyzyjna kontrola temperatury w systemach centralnego ogrzewania i przygotowania ciepłej wody użytkowej
Nexus Passim w obwodzie zasobnika ciepłej wody użytkowej (wymiennika cwu) lub w systemie centralnego ogrzewania utrzymuje stałą różnicę ciśnienia przed i za zaworem regulacyjnym. Zapewnia to stabilność pracy zaworów regulacyjnych, które reagują jedynie na sygnał zmiany temperatury bez konieczności kompensowania wahań ciśnienia.

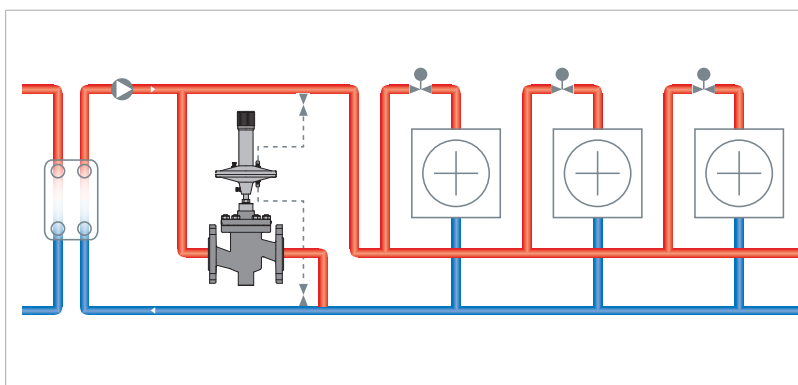

Zastosowanie 11 - Redukcja ciśnienia przy montażu na obejściu pompy lub innym obiegu między przewodem zasilającym i powrotnym. Zapobiega to nadmiernemu przeciążeniu pompy w przypadku zamknięcia przepływu na wszystkich obiegach.
Uwaga: W niniejszym przypadku należy zamówić zawór Nexus Passim o odwrotnym działaniu. Zawór jest dostarczany na specjalne zamówienie.

Zawór Nexus Passim można instalować na powrocie lub zasilaniu. Instalacji na rurociągu powrotnym jest zalecana w miejscach, w których występuje ryzyko związane z zapowietrzaniem instalacji oraz w budynkach wysokich, gdzie ciśnienie w przewodzie powrotnym nieznacznie przekracza ciśnienie statyczne. W przypadku niskich budynków i wysokiego ciśnienia zaleca się instalację regulatora Nexus Passim na zasilaniu w celu zmniejszenia ciśnienia w odbiornikach końcowych.

4. Karty katalogowe

4.1 Dobór zaworów

Nexus Passim DN 15-50

Nexus Passim

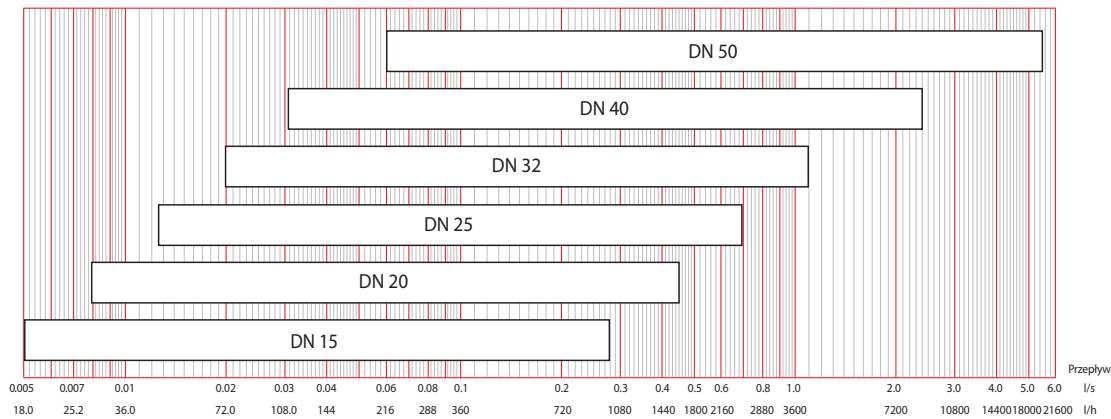

Nexus Vertex – zawór współpracujący z Nexus Passim

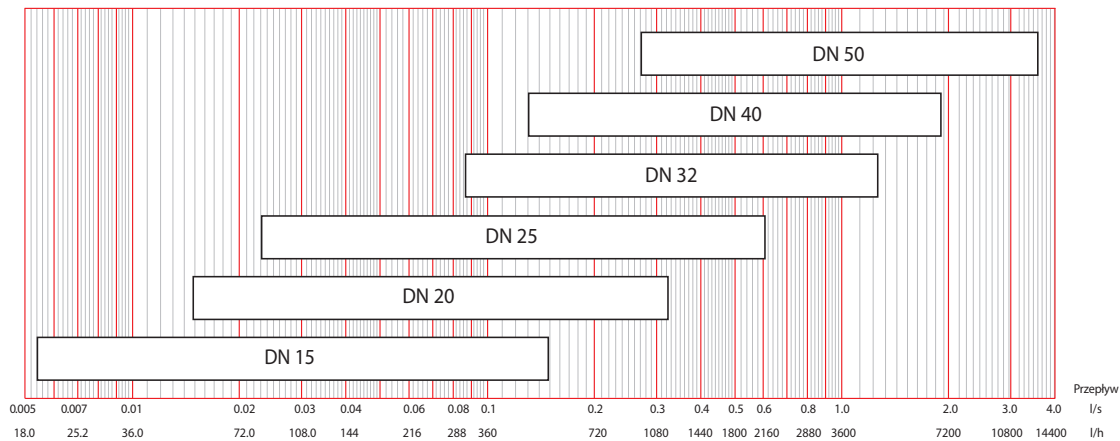

Nexus Fluctus – zawór współpracujący z Nexus Passim

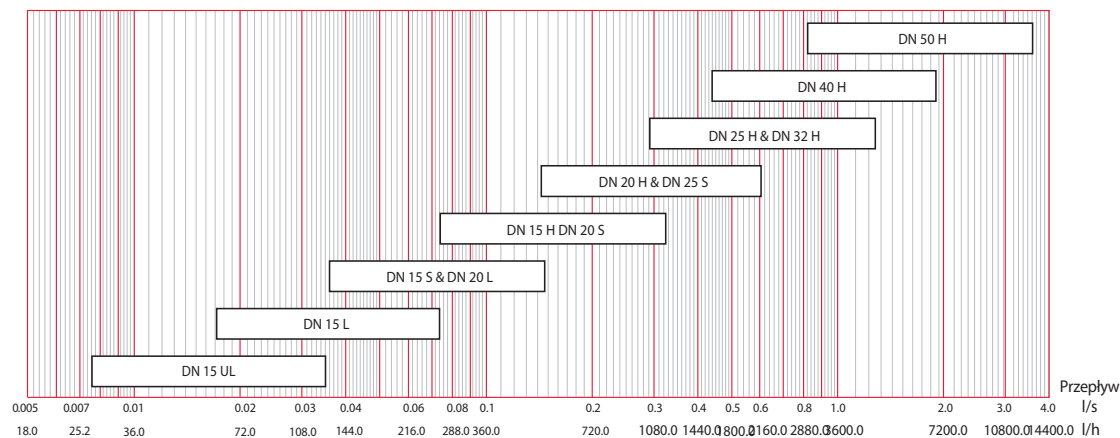

4. Karty katalogowe

Nexus Passim DN 65-80

Nexus Passim

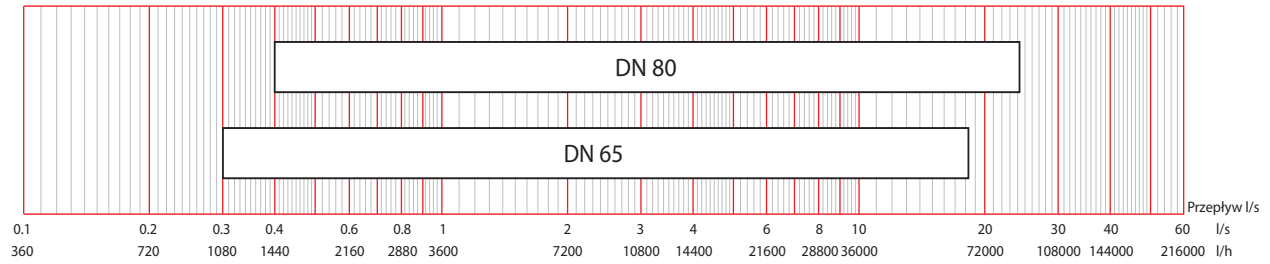

Nexus Fluctus – współpracujący z Nexus Passim

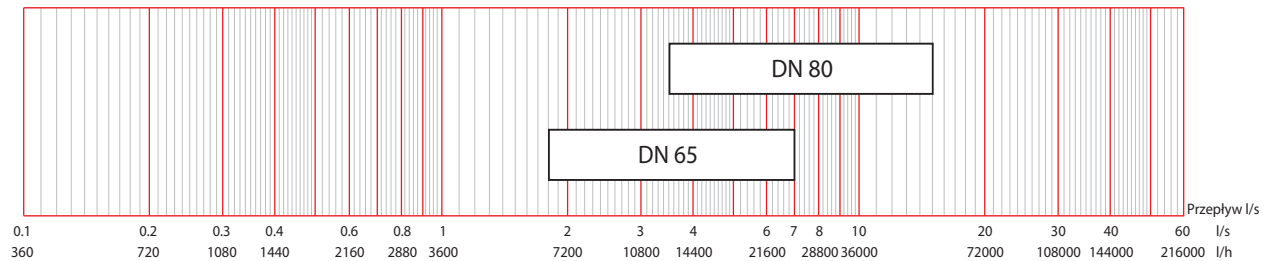

Zakres przepływu		Średnica	Zakres nastaw ciśnienia różnicowego kPa	Nastawa fabryczna kPa
l/s	l/h			
0.005-0.222	18-800	DN 15	5-25	10
0.010-0.281	36-1010		20-40	
0.010-0,360	36-1290		20-65	
0.007-0.347	28-1250	DN 20	5-25	
0.016-0.439	56-1580		20-40	30
0.016-0560	56-2020		20-65	...
0.013-0.556	45-2000	DN 25	5-25	
0.025-0.703	89-2530		20-40	
0.025-0896	89-3230		20-65	
0.019-0.875	70-3150	DN 32	5-25	
0.039-1.11	141-3980		20-40	
0.039-1.41	141-5080		20-65	
0.031-1.39	112-5000	DN 40	5-25	
0.062-1.76	224-6330		20-40	
0.082-2.41	296-8660		35-75	60
0.062-2.78	224-10000	DN 50	5-25	
0.124-3.51	447-12650		20-40	
0.164-4.81	592-17320		35-75	
0.215-5.56	775-20000		60-100	80
0.289-14.4	1040-51880	DN 65	20-80	50
0.539-18.4	1940-66130		70-130	
0.397-19.9	1430-71550	DN 80	20-80	
0.689-25.3	2480-87640		70-130	100

4. Karty katalogowe



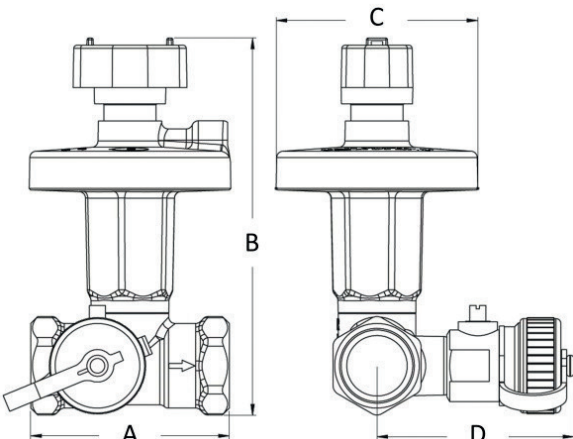

4.2 Nexus Passim DN 15-50, DN 65-80

4.2.1 Nexus Passim DN 15-32 z gwintem wewnętrznym z odwodnieniem

Wymiary	Specyfikacja
	<p>Max. temperatura 120°C (135°C chwilowo) Min. temperatura -20°C Max. ciśnienie różnicowe 250 kPa Max. ciśnienie 25 bar Zakres nastaw ciśnienia różnicowego 5-25 kPa, 20-40 kPa, 20-65 kPa Dokładność +/-25% Oznaczenie na zaworze DN, PN, kier. przepływu, DR, Kvs Zakres nastaw ciśnienia różnicowego Gwint wewnętrzny ISO 7/1</p>
	<p>Połączenie Obudowa zaworu, gniazdo, stożek i wewnętrzne części Sprężyna Uszczelnienia i membrana Pokrętko odcięcia</p> <p>DR mosiądz CW602N Stal nierdzewna EPDM PPS</p>

DN	A (mm)	B (mm)	C (mm) (średnica)	D (mm)
DN 15	61	101	62	60,5
DN 15	61	101	62	60,5
DN 20	71	122	62	62
DN 20	71	122	62	62
DN 25	84	146	96	65
DN 25	84	146	96	65
DN 32	96	148	96	69
DN 32	96	148	96	69

Uwaga! Informacje na temat adapterów do zaprasowywania i innych zamieszczono w rozdziale Akcesoria.

Typ	Nr kat.	Średnica	Nom. cal	Kvs m ³ /h	ΔP Zakres nastaw [kPa]
DN 15					
	MN80597.521	DN 15	1/2"	1.6	5-25
	MN80597.522	DN 15	1/2"	1.6	20-40
	MN80597.5222	DN 15	1/2"	1.6	20-65
DN 20					
	MN80597.523	DN 20	3/4"	2.5	5-25
	MN80597.524	DN 20	3/4"	2.5	20-40
	MN80597.5242	DN 20	3/4"	2.5	20-65
DN 25					
	MN80597.525	DN 25	1"	4.0	5-25
	MN80597.526	DN 25	1"	4.0	20-40
	MN80597.5262	DN 25	1"	4.0	20-65
DN 32					
	MN80597.527	DN 32	1 1/4"	6.3	5-25
	MN80597.528	DN 32	1 1/4"	6.3	20-40
	MN80597.5282	DN 32	1 1/4"	6.3	20-65

4. Karty katalogowe

4.2.2 Nexus Passim DN 40 z gwintem wewnętrznym z odwodnieniem

Wymiary

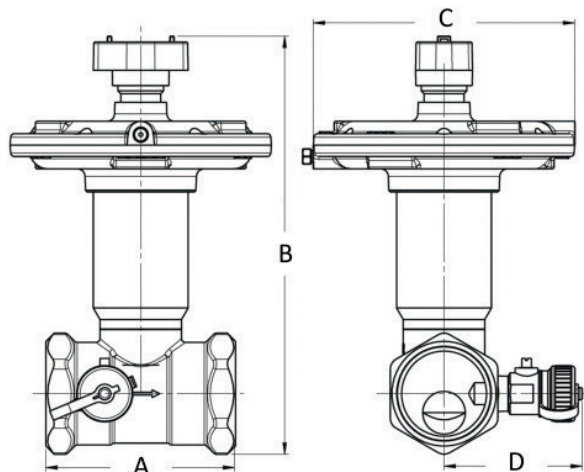



Specyfikacja

Max. temperatura	120°C (135°C chwilowo)
Min. temperatura	-20°C
Max. ciśnienie różnicowe	250 kPa
Max. ciśnienie	25 bar
Zakres nastaw ciśnienia różnicowego	5-25 kPa, 20-40 kPa, 35-75 kPa
Dokładność	+/-25%
Oznaczenie na zaworze	DN, PN, kier. przepływu, DR, Kvs
Połączenie	Zakres nastaw ciśnienia różnicowego Gwint wewnętrzny ISO 7/1
Obudowa zaworu, gniazdo, stożek i wewnętrzne części	DR mosiądz CW602N
Sprężyna	Stal nierdzewna
Uszczelnienia i membrana	EPDM
Pokrętło odcięcia	PPS
Ośłona membrany	EN-GJL-250 (GG25)

DN	A (mm)	B (mm)	C (mm) (średnica)	D (mm)
DN 40	99,5	194	138	73
DN 40	99,5	220	138	73
DN 40	99,5	235	138	73

Uwaga! Informacje na temat adapterów do zaprasowywania i innych zamieszczono w rozdziale Akcesoria.

Typ	Nr kat.	Średnica	Nom. cal	Kvs m ³ /h	ΔP Zakres nastaw [kPa]
DN 40 	MN80597.570	DN 40	1½"	10	5-25
DN 40 	MN80597.571	DN 40	1½"	10	20-40
DN 40 	MN80597.572	DN 40	1½"	10	35-75

4. Karty katalogowe

4.2.3 Nexus Passim DN 50 z gwintem wewnętrznym z odwodnieniem

Wymiary

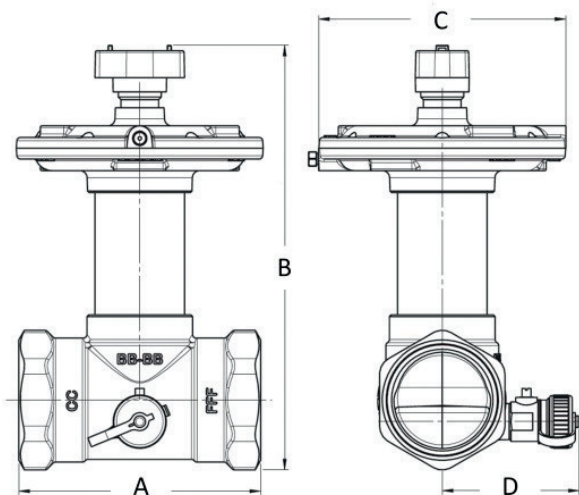





Specyfikacja

Max. temperatura	120°C (135°C chwilowo)
Min. temperatura	-20°C
Max. ciśnienie różnicowe	250 kPa
Max. ciśnienie	25 bar
Zakres nastaw ciśnienia różnicowego	5-25 kPa, 20-40 kPa, 35-75 kPa, 60-100kPa
Dokładność	+/-25%
Oznaczenie na zaworze	DN, PN, kier. przepływu, DR, Kvs
Połączenie	Zakres nastaw ciśnienia różnicowego Gwint wewnętrzny ISO 7/1
Obudowa zaworu	EN-GJL-250 (GG25)
Gniazdo, stożek i wewn. części	DR mosiądz CW602N
Sprężyna	Stal nierdzewna
Uszczelnienia i membrana	EPDM
Pokrętło odcięcia	PPS
Ośłona membrany	EN-GJL-250 (GG25)

DN	A (mm)	B (mm)	C (mm) (średnica)	D (mm)
DN 50	135	206,5	138	76,5
DN 50	135	232	138	76,5
DN 50	135	247,5	138	76,5
DN 50	135	286	138	76,5

Uwaga! Informacje na temat adapterów do zaprasowywania i innych zamieszczono w rozdziale Akcesoria.

Typ	Nr kat.	Średnica	Nom. cal	Kvs m ³ /h	ΔP Zakres nastaw [kPa]
DN 50 	MN80597.580	DN 50	2"	20	5-25
DN 50 	MN80597.511	DN 50	2"	20	20-40
DN 50 	MN80597.582	DN 50	2"	20	35-75
DN 50 	MN80597.583	DN 50	2"	20	60-100

4. Karty katalogowe

4.2.4 Nexus Passim DN 15-32 z gwintem wewnętrznym bez odwodnienia

Wymiary

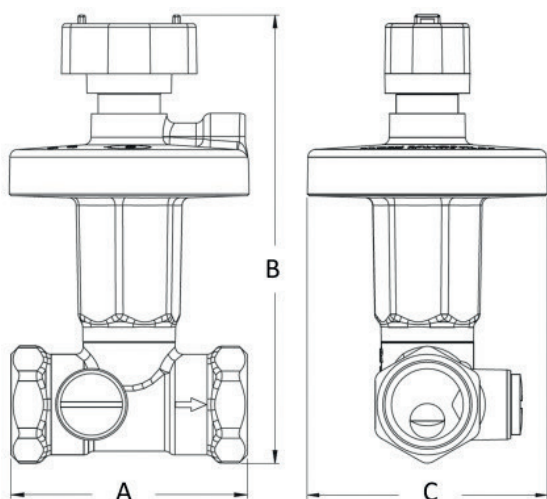





Specyfikacja

Max. temperatura	120°C (135°C chwilowo)
Min. temperatura	-20°C
Max. ciśnienie różnicowe	250 kPa
Max. ciśnienie	25 bar
Zakres nastaw ciśnienia różnicowego	5-25 kPa, 20-40 kPa
Dokładność	+/-25%
Oznaczenie na zaworze	DN, PN, kier. przepływu, DR, Kvs
Połączenie	Zakres nastaw ciśnienia różnicowego Gwint wewnętrzny ISO 7/1
Obudowa zaworu, gniazdo, stożek i wewnętrzne części	DR mosiądz CW602N
Sprężyna	Stal nierdzewna
Uszczelnienia i membrana	EPDM
Pokrętło odciążenia	PPS

DN	A (mm)	B (mm)	C (mm) (średnica)
DN 15	61	101	62
DN 15	61	101	62
DN 20	71	122	62
DN 20	71	122	62
DN 25	84	146	96
DN 25	84	146	96
DN 32	96	148	96
DN 32	96	148	96

Uwaga! Informacje na temat adapterów do zaprasowywania i innych zamieszczono w rozdziale Akcesoria.

Typ	Nr kat.	Średnica	Nom. cal	Kvs m ³ /h	ΔP Zakres nastaw [kPa]
DN 15 	MN80597.560	DN 15	½"	1.6	5-25
	MN80597.561	DN 15	½"	1.6	20-40
DN 20 	MN80597.562	DN 20	¾"	2.5	5-25
	MN80597.563	DN 20	¾"	2.5	20-40
DN 25 	MN80597.564	DN 25	1"	4.0	5-25
	MN80597.565	DN 25	1"	4.0	20-40
DN 32 	MN80597.566	DN 32	1¼"	6.3	5-25
	MN80597.567	DN 32	1¼"	6.3	20-40

4. Karty katalogowe

4.2.5 Nexus Passim DN 15 z gwintem zwnętrznym bez odwodnienia

Wymiary

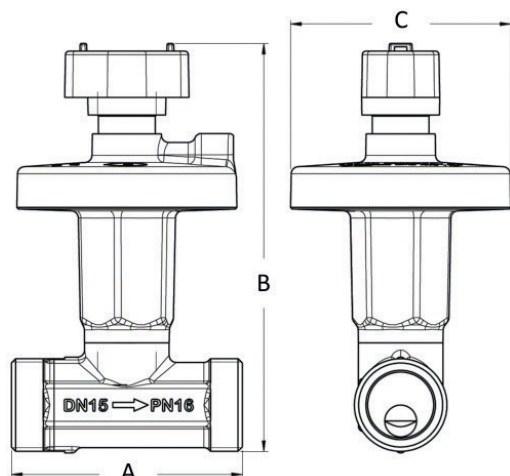

Specyfikacja

Max. temperatura	120°C (135°C chwilowo)
Min. temperatura	-20°C
Max. ciśnienie różnicowe	450 kPa
Max. ciśnienie	16 bar
Zakres nastaw ciśnienia różnicowego	5-25 kPa, 20-40 kPa
Dokładność	+/-25%
Oznaczenie na zaworze	DN, PN, kier. przepływu, DR, Kvs
Połączenie	Zakres nastaw ciśnienia różnicowego Gwint zewnętrzny G 3/4" ISO228
Obudowa zaworu, gniazdo, stożek i wewnętrzne części	DR mosiądz CW602N
Sprężyna	Stal nierdzewna
Uszczelnienia i membrana	EPDM
Pokrętko odcięcia	PPS

DN	A (mm)	B (mm)	C (mm) (średnica)
DN 15	65	101,9	62
DN 15	65	101,9	62

Uwaga! Informacje na temat adapterów do zaprasowywania i innych zamieszczono w rozdziale Akcesoria.

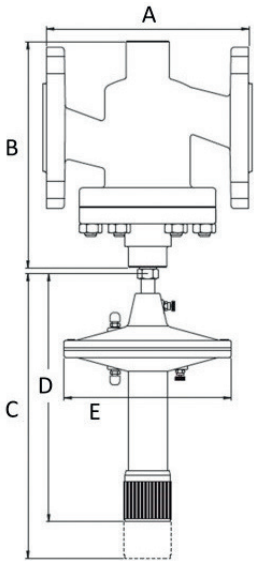

Typ	Nr kat.	Średnica	Nom. cal	Kvs m ³ /h	ΔP Zakres nastaw [kPa]
 DN 15	MN80597.550	DN 15	3/4"	1.6	5-25
	MN80597.551	DN 15	3/4"	1.6	20-40

4.2.6 Nexus Passim DN 65-80 kołnierowy

Wymiary	Specyfikacja
	<p>Max. temperatura 120°C (150°C - tylko jeśli siłownik jest zainstalowany poniżej zaworu)</p> <p>Min. temperatura -20°C</p> <p>Maks. ciśnienie różnicowe 1600 kPa</p> <p>Max. ciśnienie 16 bar</p> <p>Zakres nastaw 20-80 kPa, 70-130 kPa</p> <p>Zakres szczelności Mniej niż 0,05% przy całkowitym przepływie (zgodnie z VDI / VDE 2174)</p> <p>Oznaczenie na zaworze DN, PN, strzałka kierunku przepływu, DR, Kvs, zakres nastaw ciśnienia różnicowego</p> <p>Połączenie Kołnierz EN 1092-2 PN16</p> <p>Obudowa zaworu Żeliwo EN-GJS-400-15</p> <p>Gniazdo, stożek i wrzeciono Stal nierdzewna</p> <p>Sprężyna Stal nierdzewna</p> <p>Nakrętki i śruby 24 CrMo 5/A4</p> <p>Uszczelnienia i membrana EPDM</p>

DN	A (mm)	B (mm)	C (mm)	D (mm)	E (mm) (średnica)
DN 65	290	264	508	400	240
DN 80	310	279	508	400	240

Uwaga! Informacje na temat adapterów do zaprasowywania i innych zamieszczono w rozdziale Akcesoria.

Typ	Nr kat.	Średnica	Nom. cal	Kvs m ³ /h	ΔP Zakres nastaw [kPa]
	MN80597.602	DN 65	2½"	58	20-80
	MN80597.604	DN 65	2½"	58	70-130
	MN80597.605	DN 80	3"	80	20-80
	MN80597.603	DN 80	3"	80	70-130

4. Karty katalogowe

4.3 Diagramy przepływu

Diagram obrazuje całkowitą stratę ciśnienia na regulatorze Nexus Passim przy wymaganym przepływie.

DN 15 - gwint wewnętrzny i zewnętrzny

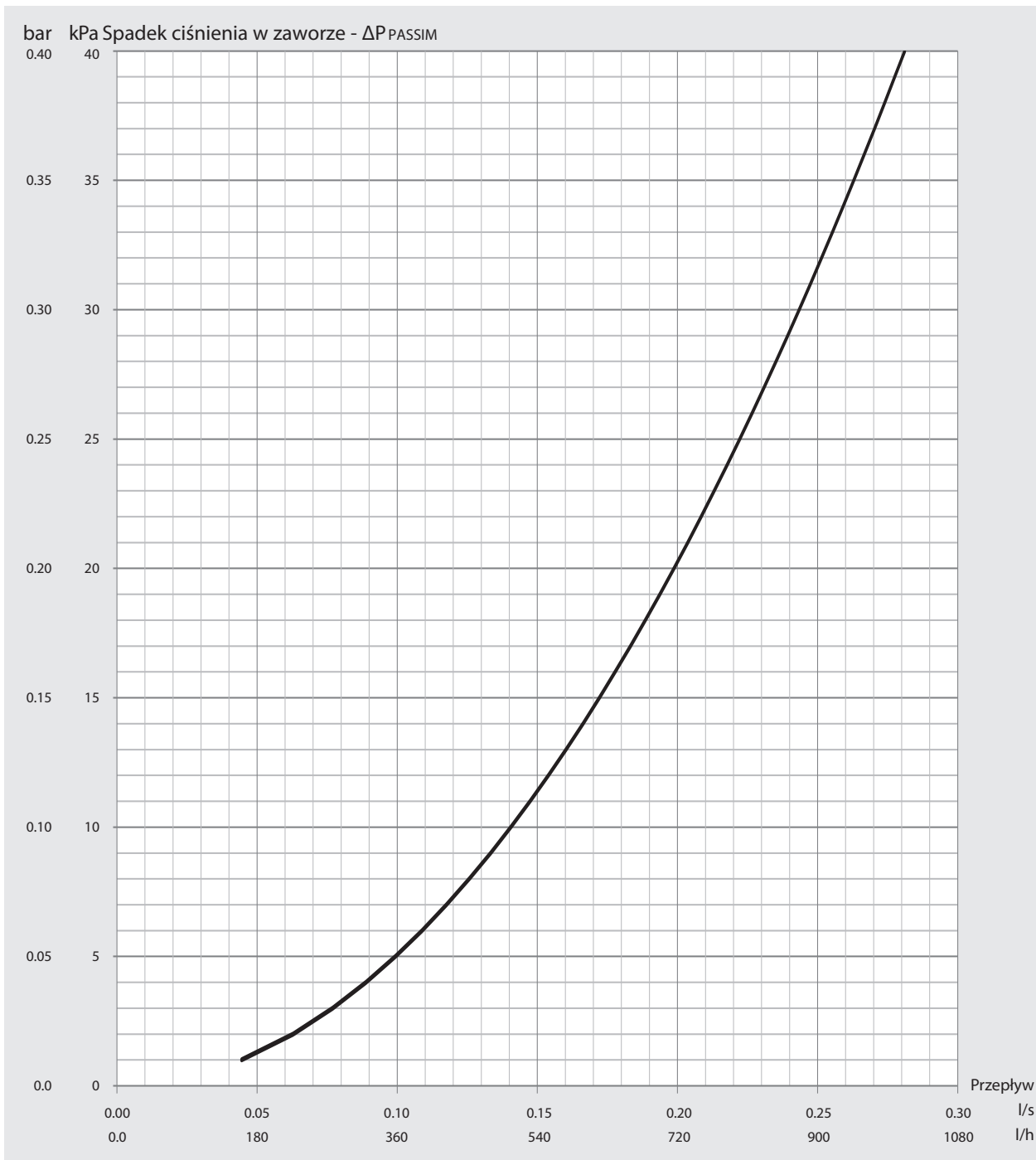

DN 20 - Gwint wewnętrzny

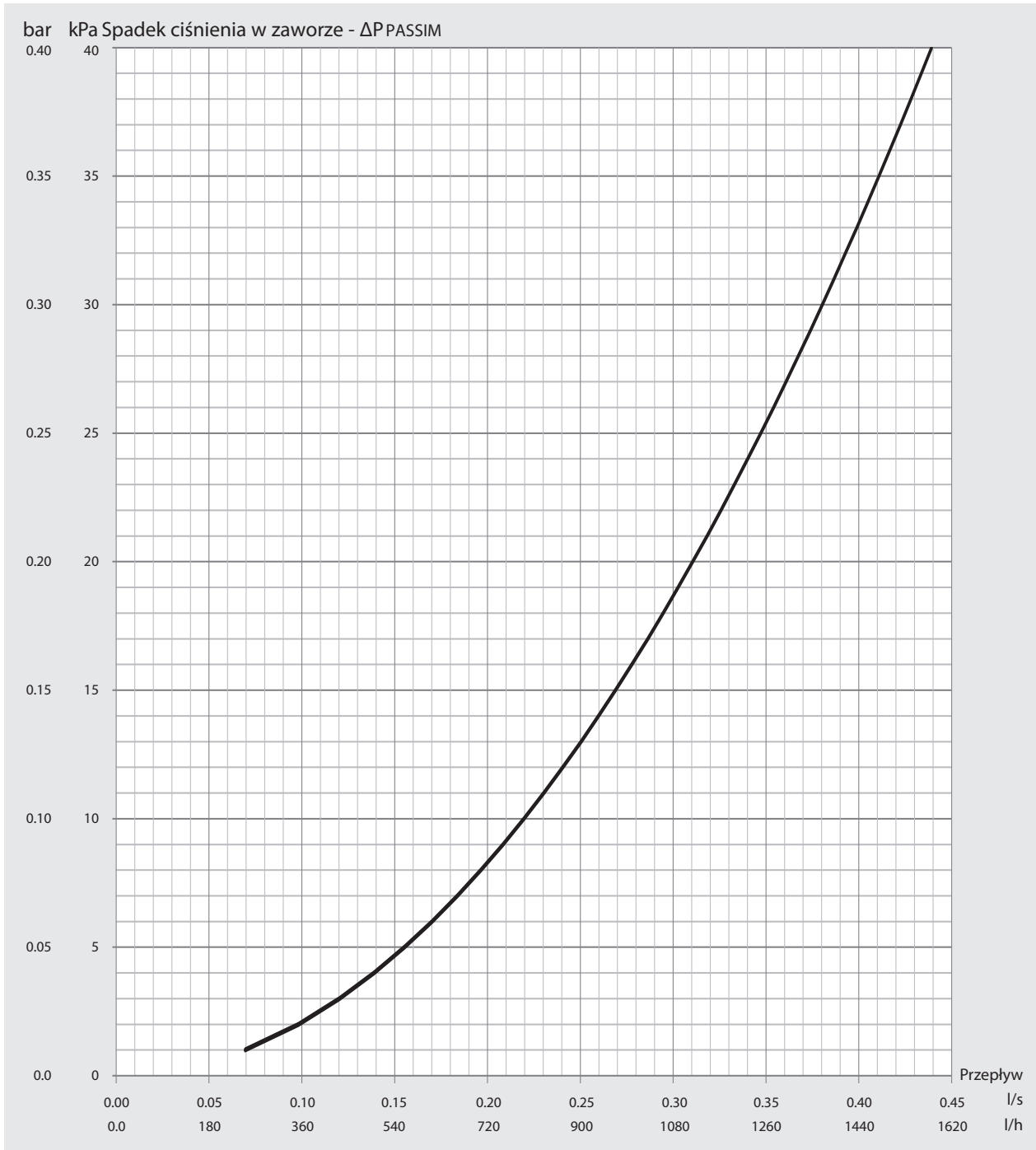

4. Karty katalogowe

DN 25 - Gwint wewnętrzny

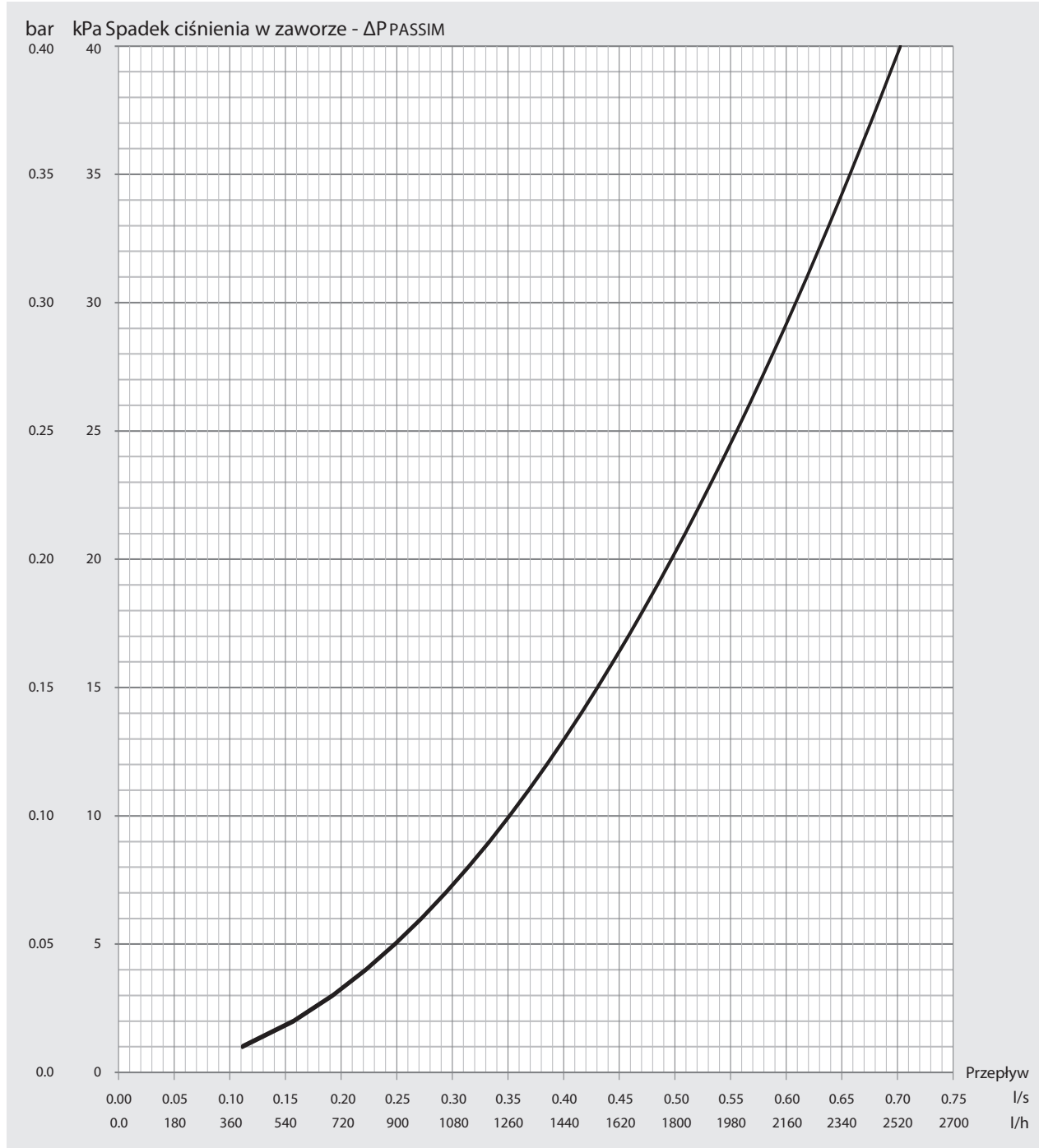

DN 32 - Gwint wewnętrzny

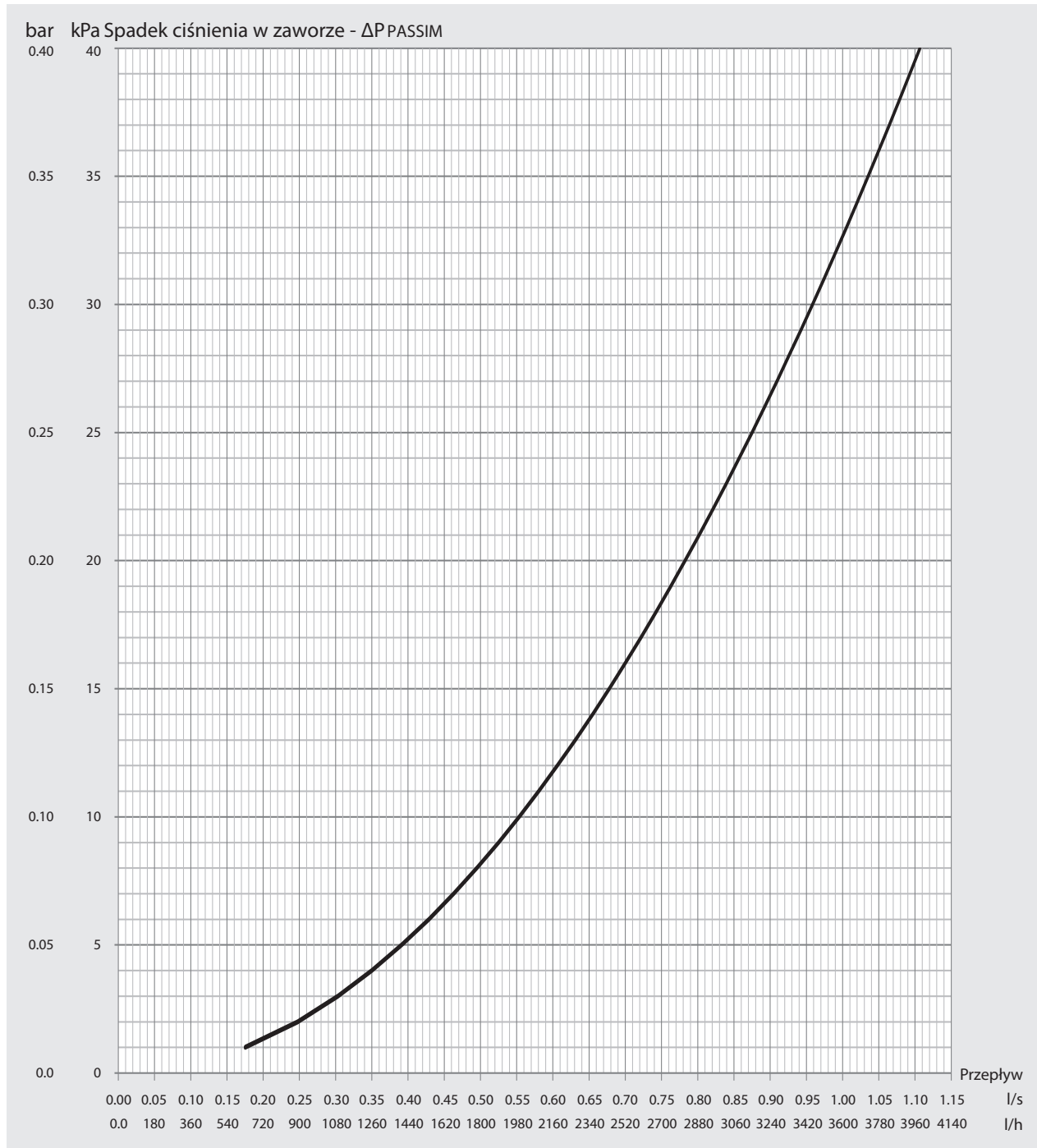

4. Karty katalogowe

DN 40 - Gwint wewnętrzny

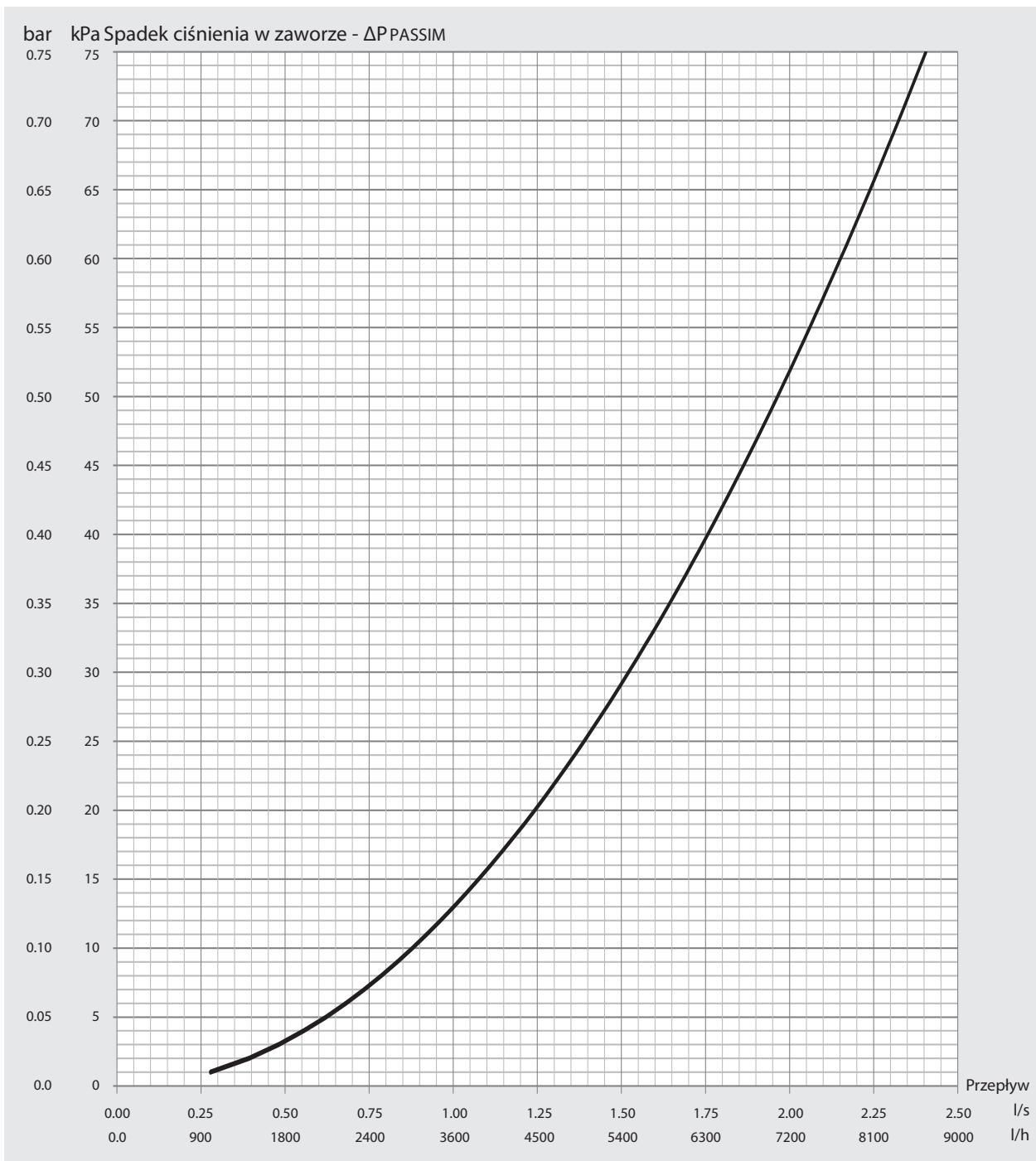

DN 50 - Gwint wewnętrzny

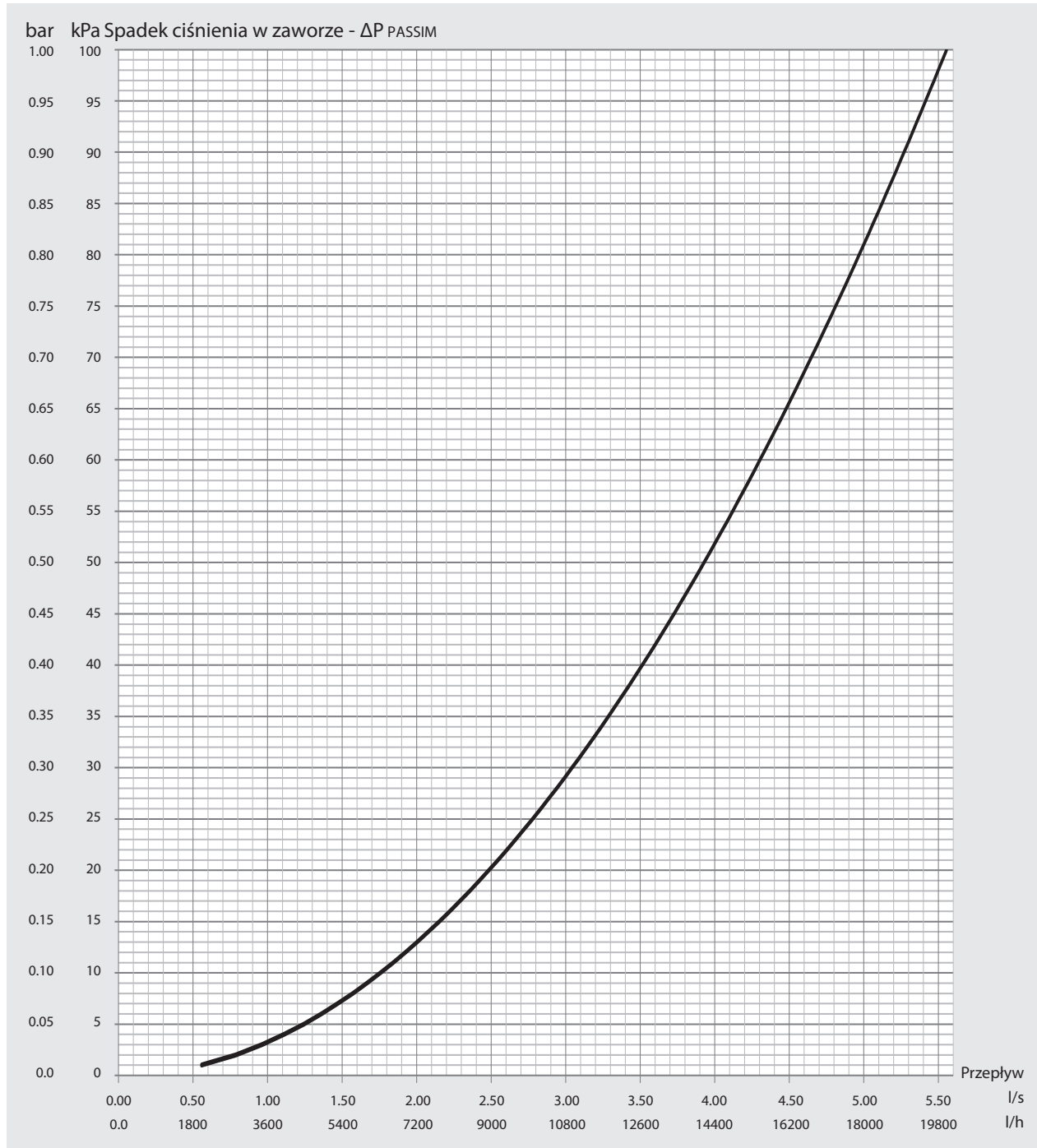

4. Karty katalogowe

DN 65 - Kołnierzowy

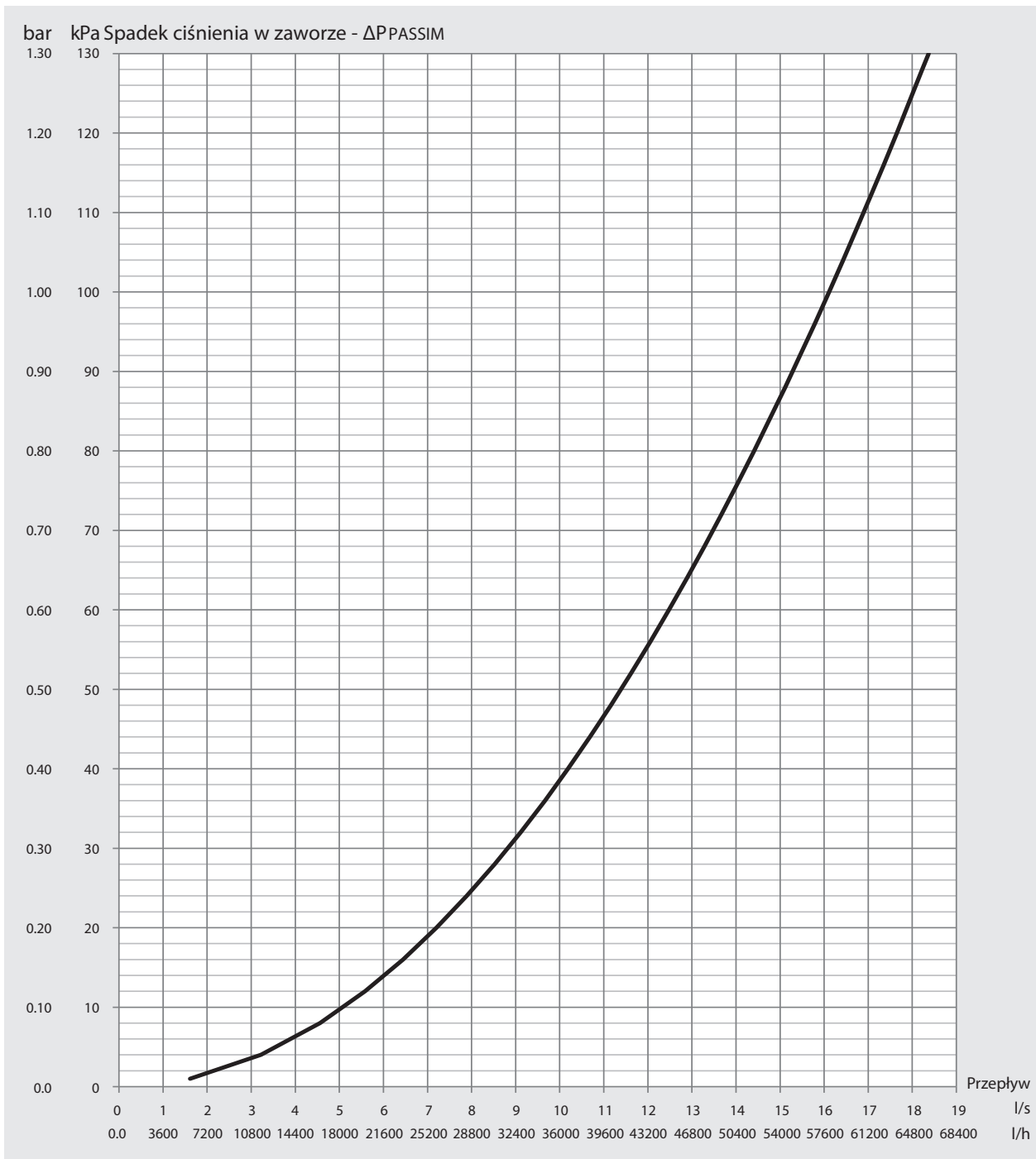

DN 80 - Kołnierzowy

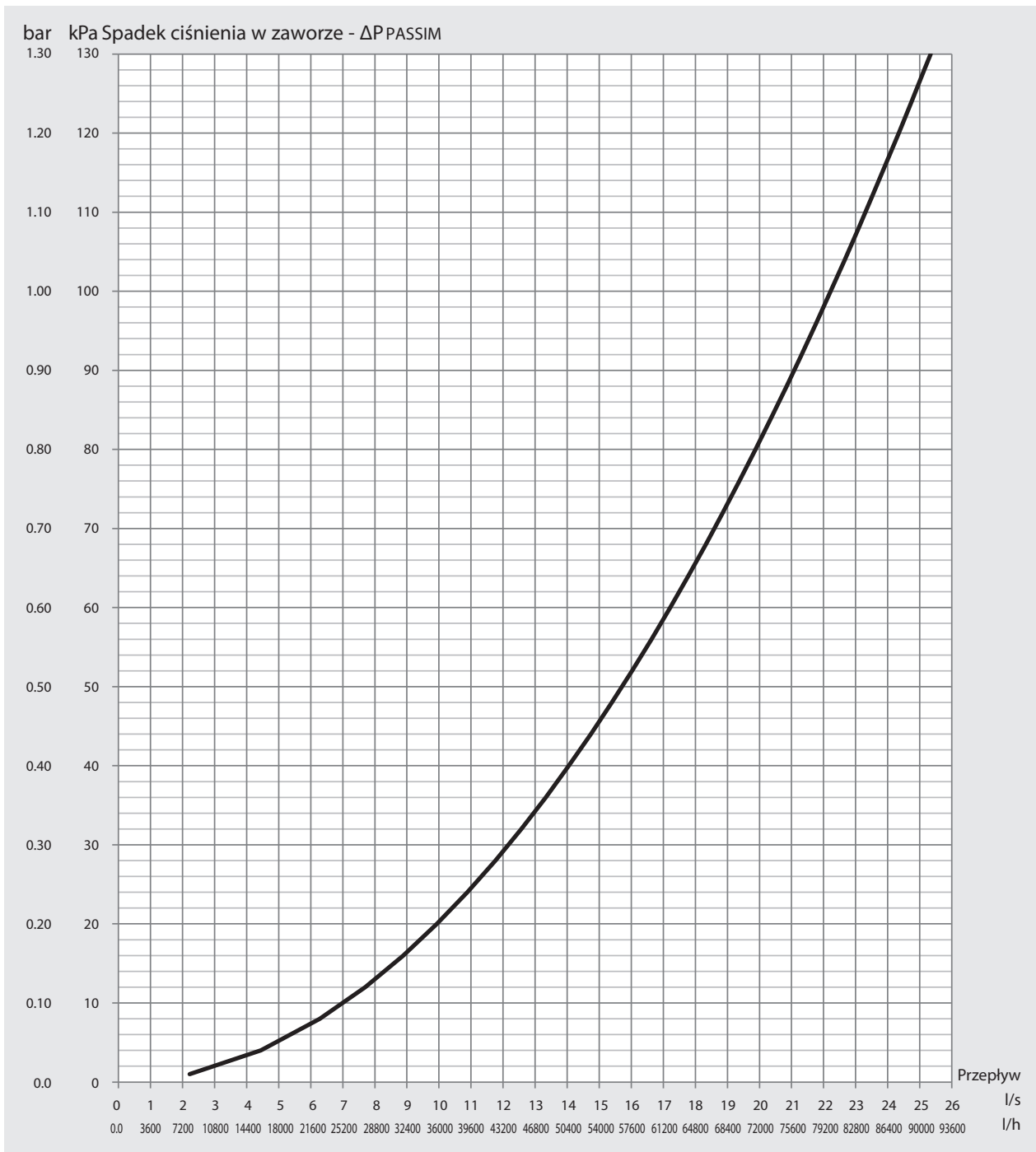

4. Karty katalogowe

4.3 Zakresy przepływu

Poniższe tabele przedstawiają zakresy przepływów w zależności od ciśnienia różnicowego ustawionego na regulatorze Nexus Passim.



DN 15 - gwint wewnętrzny

Nastawa kPa	Min. przepływ l/h	Max. przepływ l/h
5	18	358
7	21	423
8	23	453
9	24	480
10	25	506
11	27	531
12	28	554
13	29	577
14	30	599
15	31	620
16	32	640
17	33	660
18	34	679
19	35	697
20	36	716
21	37	733
22	38	750
23	38	767
24	39	784
25	40	800

Nastawa kPa	Min. przepływ l/h	Max. przepływ l/h
20	36	716
21	37	733
22	38	750
24	39	784
25	40	800
26	41	816
27	42	831
29	43	862
30	44	876
31	45	891
33	46	919
34	47	933
35	47	947
37	49	973
38	49	986
39	50	999
40	51	1010

Nastawa kPa	Min. przepływ l/h	Max. przepływ l/h
20	36	716
23	38	767
26	41	816
29	43	862
32	45	905
35	47	947
38	49	986
41	51	1024
44	53	1061
47	55	1097
50	57	1131
53	58	1165
56	60	1197
59	61	1229
62	63	1260
65	64	1290

Nexus Passim może być połączony kapilarą z Nexus Vertex lub Nexus Fluctus w celu zapewnienia stałej różnicy ciśnień w kontrolowanej części instalacji, a także zapewnia ograniczenie maksymalnego przepływu. Aby uzyskać więcej informacji, należy zapoznać się z przykładami zastosowań.

Zawór partner	Przepływ		Średnica	Opis
	l/s	l/h		
	0.0054-0.148	19-530	DN 15	Nexus Vertex z odwodnieniem. Diagram przepływu w rozdziale 3.2 - s. 14
	0.0076-0.035 0.0172-0.074 0.036-0.148 0.074-0.325	27-126 62-266 130-530 267-1170	DN 15UL DN 15L DN 15S DN 15H	Nexus Fluctus z odwodnieniem. Diagram przepływu w rozdziale 3.1 - s. 22-23
	-	-	DN 15	Nexus Relax z odwodnieniem – rozdział 6.1 - 12

DN 15 - gwint zewnętrzny

Nastawa kPa	Min. przepływ l/h	Max. przepływ l/h
5	18	358
6	20	392
7	21	423
8	23	453
9	24	480
10	25	506
11	27	531
12	28	554
13	29	577
14	30	599
15	31	620
16	32	640
17	33	660
18	34	679
19	35	697
20	36	716
21	37	733
22	38	750
23	38	767
24	39	784
25	40	800

Nastawa kPa	Min. przepływ l/h	Max. przepływ l/h
15*	31	620
16*	32	640
18*	34	679
19*	35	697
20	36	716
21	37	733
23	38	767
24	39	784
25	40	800
26	41	816
28	42	847
29	43	862
30	44	876
31	45	891
33	46	919
34	47	933
35	47	947
36	48	960
38	49	986
39	50	999
40	51	1010

* Nominalny zakres nastawy różnicy ciśnień wynosi 20-40 kPa, możliwe jest również osiągnięcie wartości nastawy w zakresie 15 kPa - 19 kPa

Nexus Passim może być połączony kapilarą z Nexus Vertex lub Nexus Fluctus w celu zapewnienia stałej różnicy ciśnień w kontrolowanej części instalacji, a także zapewnić ograniczenie maksymalnego przepływu. Aby uzyskać więcej informacji, należy zapoznać się z przykładami zastosowań.

Zawór partner	Przepływ		Średnica	Opis
	l/s	l/h		
	0.0054-0.148	19-530	DN 15	Nexus Vertex z odwodnieniem. Diagram przepływu w rozdziale 3.2 - s. 14
	0.0076-0.035	27-126	DN 15UL	Nexus Fluctus z odwodnieniem. Diagram przepływu w rozdziale 3.1 - s. 22-23
	0.0172-0.074	62-266	DN 15L	
	0.036-0.148	130-530	DN 15S	
	0.074-0.325	267-1170	DN 15H	
	-	-	DN 15	Nexus Relax z odwodnieniem – rozdział 6.1 - 12

4. Karty katalogowe



DN 20 - gwint wewnętrzny

Nastawa kPa	Min. przepływ l/h	Max. przepływ l/h
5	28	559
6	31	612
7	33	661
8	35	707
9	38	750
10	40	791
11	41	829
12	43	866
13	45	901
14	47	935
15	48	968
16	50	1000
17	52	1030
18	53	1060
19	54	1090
20	56	1120
21	57	1150
22	59	1170
23	60	1200
24	61	1230
25	63	1250

Nastawa kPa	Min. przepływ l/h	Max. przepływ l/h
20	56	1120
21	57	1150
22	59	1170
24	61	1230
25	63	1250
26	64	1280
27	65	1300
29	67	1350
30	68	1370
31	70	1390
33	72	1440
34	73	1460
35	74	1480
37	76	1520
38	77	1540
39	78	1560
40	79	1580

Nastawa kPa	Min. przepływ l/h	Max. przepływ l/h
20	56	1118
23	60	1199
26	64	1275
29	67	1346
32	71	1414
35	74	1479
38	77	1541
41	80	1601
44	83	1658
47	86	1714
50	88	1768
53	91	1820
56	94	1871
59	96	1920
62	98	1969
65	101	2016

Nexus Passim może być połączony kapilarą z Nexus Vertex lub Nexus Fluctus w celu zapewnienia stałej różnicy ciśnień w kontrolowanej części instalacji, a także zapewnia ograniczenie maksymalnego przepływu. Aby uzyskać więcej informacji, należy zapoznać się z przykładami zastosowań.

Zawór partner	Przepływ		Średnica	Opis
	l/s	l/h		
	0.015-0.325	55-1170	DN 20	Nexus Vertex z odwodnieniem. Diagram przepływu w rozdziale 3.2 - s. 20
	0.036-0.148 0.074-0.325 0.142-0.603	130-530 267-1170 511-2170	DN 20L DN 20S DN 20H	Nexus Fluctus z odwodnieniem. Diagram przepływu w rozdziale 3.1 - s.30-31
	-	-	DN 20	Nexus Relax z odwodnieniem – rozdział 6.1 - 12



DN 25 - gwint wewnętrzny

Nastawa kPa	Min. przepływ l/h	Max. przepływ l/h
5	45	894
6	49	980
7	53	1060
8	57	1130
9	60	1200
10	63	1270
11	66	1330
12	69	1390
13	72	1440
14	75	1500
15	77	1550
16	80	1600
17	82	1650
18	85	1700
19	87	1740
20	89	1790
21	92	1830
22	94	1880
23	96	1920
24	98	1960
25	100	2000

Nastawa kPa	Min. przepływ l/h	Max. przepływ l/h
20	89	1790
22	94	1880
24	98	1960
26	102	2040
28	106	2120
30	110	2190
32	113	2260
34	117	2330
36	120	2400
38	123	2470
40	126	2530

Nastawa kPa	Min. przepływ l/h	Max. przepływ l/h
20	89	1789
23	96	1918
26	102	2040
29	108	2154
32	113	2263
35	118	2366
38	123	2466
41	128	2561
44	133	2653
47	137	2742
50	141	2828
53	146	2912
56	150	2993
59	154	3072
62	157	3150
65	161	3225

Nexus Passim może być połączony kapilarą z Nexus Vertex lub Nexus Fluctus w celu zapewnienia stałej różnicy ciśnień w kontrolowanej części instalacji, a także zapewnia ograniczenie maksymalnego przepływu. Aby uzyskać więcej informacji, należy zapoznać się z przykładami zastosowań.

Zawór partner	Przepływ		Średnica	Opis
	l/s	l/h		
	0.023-0.603	84-2170	DN 20	Nexus Vertex z odwodnieniem. Diagram przepływu w rozdziale 3.2 - 26
	0.142-0.603 0.29-1.25	511-2170 1044-4500	DN 25S DN 25H	Nexus Fluctus z odwodnieniem. Diagram przepływu w rozdziale 3.1 - 38
	-	-	DN 20	Nexus Valve Relax z odwodnieniem – rozdział 6.1 - 12

4. Karty katalogowe



DN 32 - Gwint wewnętrzny

5	70	1410
7	83	1670
9	95	1890
11	104	2090
13	114	2270
15	122	2440
17	130	2600
19	137	2750
21	144	2890
23	151	3020
25	158	3150

20	141	2820
24	154	3090
28	167	3330
32	178	3560
36	189	3780
40	199	3980

Nastawa kPa	Min. przepływ l/h	Max. przepływ l/h
20	141	2817
23	151	3021
26	161	3212
29	170	3393
32	178	3564
35	186	3727
38	194	3884
41	202	4034
44	209	4179
47	216	4319
50	223	4455
53	229	4586
56	236	4714
59	242	4839
62	248	4961
65	254	5079



Nexus Passim może być połączony kapilarą z Nexus Vertex lub Nexus Fluctus w celu zapewnienia stałej różnicy ciśnień w kontrolowanej części instalacji, a także zapewnia ograniczenie maksymalnego przepływu. Aby uzyskać więcej informacji, należy zapoznać się z przykładami zastosowań.

Zawór partner	Przepływ		Średnica	Opis
	l/s	l/h		
	0.087-1.25	310-4500	DN 32	Nexus Vertex z odwodnieniem. Diagram przepływu w rozdziale 3.2 - 26
	0.29-1.25	1044-4500	DN 32H	Nexus Fluctus z odwodnieniem. Diagram przepływu w rozdziale 3.1 - 44
	-	-	DN 32	Nexus Relax z odwodnieniem – rozdział 6.1 - 12

DN 40 - Gwint wewnętrzny

Nastawa kPa	Min. przepływ l/h	Max. przepływ l/h	Nastawa kPa	Min. przepływ l/h	Max. przepływ l/h	Nastawa kPa	Min. przepływ l/h	Max. przepływ l/h
5	112	2240	20	224	4470	35	296	5920
6	122	2450	21	229	4580	37	304	6080
7	132	2650	22	235	4690	39	312	6250
8	141	2830	23	240	4800	41	320	6400
9	150	3000	24	245	4900	43	328	6560
10	158	3160	25	250	5000	45	335	6710
11	166	3320	26	255	5100	47	343	6860
12	173	3460	27	260	5200	49	350	7000
13	180	3610	28	265	5290	51	357	7140
14	187	3740	29	269	5390	53	364	7280
15	194	3870	30	274	5480	55	371	7420
16	200	4000	31	278	5570	57	377	7550
17	206	4120	32	283	5660	59	384	7680
18	212	4240	33	287	5750	61	391	7810
19	218	4360	34	292	5830	63	397	7940
20	224	4470	35	296	5920	65	403	8060
21	229	4580	36	300	6000	67	409	8190
22	235	4690	37	304	6080	69	415	8310
23	240	4800	38	308	6160	71	421	8430
24	245	4900	39	312	6250	73	427	8540
25	250	5000	40	316	6330	75	433	8660

Nexus Passim może być połączony kapilarą z Nexus Vertex lub Nexus Fluctus w celu zapewnienia stałej różnicy ciśnień w kontrolowanej części instalacji, a także zapewnić ograniczenie maksymalnego przepływu. Aby uzyskać więcej informacji, należy zapoznać się z przykładami zastosowań.



Zawór partner	Przepływ		Średnica	Opis
	l/s	l/h		
	0.13-1.88	450-6770	DN 40	Nexus Vertex odwodnieniem. Diagram przepływu w rozdziale 3.2 - 38
	0.44-1.88	1584-6760	DN 40H	Nexus Fluctus odwodnieniem. Diagram przepływu w rozdziale 3.1 - 50
	-	-	DN 20	Nexus Relax z odwodnieniem – rozdział 6.1 - 12

4. Karty katalogowe

DN 50 - Gwint wewnętrzny

Nastawa kPa	Min. przepływ l/h	Max. przepływ l/h	Nastawa kPa	Min. przepływ l/h	Max. przepływ l/h	Nastawa kPa	Min. przepływ l/h	Max. przepływ l/h	Nastawa kPa	Min. przepływ l/h	Max. przepływ l/h
5	224	4470	20	447	8940	35	592	11830	60	775	15490
6	245	4900	21	458	9170	37	608	12170	62	787	15750
7	265	5290	22	469	9380	39	624	12490	64	800	16000
8	283	5660	23	480	9590	41	640	12810	66	812	16250
9	300	6000	24	490	9800	43	656	13120	68	825	16500
10	316	6330	25	500	10000	45	671	13420	70	837	16730
11	332	6630	26	510	10200	47	686	13710	72	849	16970
12	346	6930	27	520	10390	49	700	14000	74	860	17210
13	361	7210	28	529	10580	51	714	14280	76	872	17440
14	374	7480	29	539	10770	53	728	14560	78	883	17660
15	387	7750	30	548	10950	55	742	14830	80	894	17890
16	400	8000	31	557	11140	57	755	15100	82	906	18110
17	412	8250	32	566	11310	59	768	15360	84	917	18330
18	424	8490	33	574	11490	61	781	15620	86	927	18550
19	436	8720	34	583	11660	63	794	15880	88	938	18760
20	447	8940	35	592	11830	65	806	16130	90	949	18970
21	458	9170	36	600	12000	67	819	16370	92	959	19180
22	469	9380	37	608	12170	69	831	16610	94	970	19390
23	480	9590	38	616	12330	71	843	16850	96	980	19600
24	490	9800	39	624	12490	73	854	17090	98	990	19800
25	500	10000	40	632	12650	75	866	17320	100	1000	20000

Nexus Passim może być połączony kapilarą z Nexus Vertex lub Nexus Fluctus w celu zapewnienia stałej różnicy ciśnień w kontrolowanej części instalacji, a także zapewnić ograniczenie maksymalnego przepływu. Aby uzyskać więcej informacji, należy zapoznać się z przykładami zastosowań.

Zawór partner	Przepływ		Średnica	Opis
	l/s	l/h		
	0.27-3.51	960-12640	DN 50	Nexus Vertex z odwodnieniem. Diagram przepływu w rozdziale 3.2 - 44
	0.82-3.51	2952-12630	DN 50H	Nexus Fluctus z odwodnieniem. Diagram przepływu w rozdziale 3.1 - 56
	-	-	DN 50	Nexus Relax z odwodnieniem – rozdział 6.1 - 12

DN 65 - kołnierzowy

20-80 kPa			20-80 kPa			70-130 kPa			70-130 kPa		
Nastawa kPa	Min. przepływ l/h	Max. przepływ l/h	Nastawa kPa	Min. przepływ l/h	Max. przepływ l/h	Nastawa kPa	Min. przepływ l/h	Max. przepływ l/h	Nastawa kPa	Min. przepływ l/h	Max. przepływ l/h
20	1040	25940	50	1640	41010	70	1940	48530	100	2320	58000
22	1090	27200	52	1670	41820	72	1970	49220	102	2340	58580
24	1140	28410	54	1710	42620	74	2000	49890	104	2370	59150
26	1180	29570	56	1740	43400	76	2020	50560	106	2390	59720
28	1230	30690	58	1770	44170	78	2050	51220	108	2410	60280
30	1270	31770	60	1800	44930	80	2080	51880	110	2430	60830
32	1310	32810	62	1830	45670	82	2100	52520	112	2460	61380
34	1350	33820	64	1860	46400	84	2130	53160	114	2480	61930
36	1390	34800	66	1890	47120	86	2150	53790	116	2500	62470
38	1430	35750	68	1910	47830	88	2180	54410	118	2520	63000
40	1470	36680	70	1940	48530	90	2200	55020	120	2540	63540
42	1500	37590	72	1970	49220	92	2230	55630	122	2560	64060
44	1540	38470	74	2000	49890	94	2250	56230	124	2580	64590
46	1570	39340	76	2020	50560	96	2270	56830	126	2600	65110
48	1610	40180	78	2050	51220	98	2300	57420	128	2630	65620
			80	2080	51880				130	2650	66130

Nexus Passim może być połączony kapilarą z Nexus Vertex lub Nexus Fluctus w celu zapewnienia stałej różnicy ciśnień w kontrolowanej części instalacji, a także zapewnia ograniczenie maksymalnego przepływu. Aby uzyskać więcej informacji, należy zapoznać się z przykładami zastosowań.

Zawór partner	Przepływ		Średnica	Opis
	l/s	l/h		
	1.8-7.00	650-25200	DN 65	Nexus Fluctus z Combi Drain Maxi do podłączenia kapilary (Combi Drain Maxi, patrz rozdział Akcesoria). Diagram przepływu w rozdziale 3.1 - 59-61-63
	3.5-15.0	12600-54000	DN 80	
	6.2-26.0	22300-93600	DN 100	

4. Karty katalogowe

DN 80 - Kołnierzowy

20-80 kPa		
Nastawa kPa	Min. przepływ l/h	Max. przepływ l/h
20	1430	35780
22	1500	37520
24	1570	39190
26	1630	40790
28	1690	42330
30	1750	43820
32	1810	45260
34	1870	46650
36	1920	48000
38	1970	49320
40	2020	50600
42	2070	51850
44	2120	53070
46	2170	54260
48	2220	55430

20-80 kPa		
Nastawa kPa	Min. przepływ l/h	Max. przepływ l/h
50	2260	56570
52	2310	57690
54	2350	58790
56	2400	59870
58	2440	60930
60	2480	61970
62	2520	63000
64	2560	64000
66	2600	64990
68	2640	65970
70	2680	66930
72	2720	67880
74	2750	68820
76	2790	69740
78	2830	70650
80	2860	71550

70-130 kPa		
Nastawa kPa	Min. przepływ l/h	Max. przepływ l/h
60	2480	61970
62	2520	63000
64	2560	64000
66	2600	64990
68	2640	65970
70	2680	66930
72	2720	67880
74	2750	68820
76	2790	69740
78	2830	70650
80	2860	71550
82	2900	72440
84	2930	73320
86	2970	74190
88	3000	75050

70-130 kPa		
Nastawa kPa	Min. przepływ l/h	Max. przepływ l/h
90	3040	75900
92	3070	76730
94	3100	77560
96	3140	78380
98	3170	79200
100	3200	80000
102	3230	80800
104	3260	81580
106	3300	82370
108	3330	83140
110	3360	83910
112	3390	84670
114	3420	85420
116	3450	86160
118	3480	86900
120	3510	87640

Nexus Passim może być połączony kapilarą z Nexus Vertex lub Nexus Fluctus w celu zapewnienia stałej różnicy ciśnień w kontrolowanej części instalacji, a także zapewnia ograniczenie maksymalnego przepływu. Aby uzyskać więcej informacji, należy zapoznać się z przykładami zastosowań.

Zawór partner	Przepływ		Średnica	Opis
	l/s	l/h		
	1.8-7.00	650-25200	DN 65	Nexus Fluctus z Combi Drain Maxi do podłączenia kapilary (Combi Drain Maxi w dziale Akcesoria) z odwodnieniem. Diagram przepływu w rozdziale 3.1 - 59-61-63
	3.5-15.0	12600-54000	DN 80	

4.5 Zakresy nastaw

Nexus Passim DN15 dostępny jest w trzech zakresach nastaw ciśnień różnicowych. Ustawienie ciśnienia odbywa się za pomocą klucza imbusowego. Poniższe tabele przedstawiają ilość obrotów wymaganych do osiągnięcia właściwego ciśnienia różnicowego.

DN 15 - gwint wewnętrzny

Zakres nastaw ciśnienia różnicowego 5-25 kPa	
Obroty	kPa
0	5
1	6
2	7
3	8
4	9
5	10
6	11
7	12
8	13
9	14
10	15
11	16
12	17
13	18
14	19
15	20
16	21
17	22
18	23
19	24
20	25

Zakres nastaw ciśnienia różnicowego 20-40 kPa	
Obroty	kPa
0	20
1	21
2	22
3	24
4	25
5	26
6	27
7	29
8	30
9	31
10	33
11	34
12	35
13	37
14	38
15	39
16	40

Zakres nastaw ciśnienia różnicowego 20-65 kPa	
Obroty	kPa
2	20
3	23
4	26
5	29
6	32
7	35
8	38
9	41
10	44
11	47
12	50
13	53
14	56
15	59
16	62
17	65

Zakres nastaw ciśnienia różnicowego	Nastawa fabryczna
5-25 kPa	10 kPa
20-40 kPa	30 kPa
20-65 kPa	40 kPa

Ustawienie dowolnej nastawy

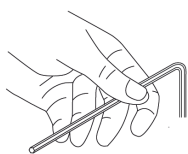

W celu ustawienia dowolnej nastawy na zaworze Nexus Passim należy kręcić do oporu kluczem imbusowym w kierunku przeciwnym do ruchów wskazówek zegara. Następnie należy kręcić kluczem imbusowym zgodnie z ruchem wskazówek zegara wymaganą ilość obrotów do osiągnięcia właściwej różnicy ciśnień zgodnie z powyższymi tabelami. Do nastawy ciśnienia różnicowego należy użyć klucza imbusowego 4 mm.

4. Karty katalogowe

Nexus Passim DN15 dostępny jest w dwóch zakresach nastaw ciśnień różnicowych. Ustawienie ciśnienia odbywa się za pomocą klucza imbusowego. Poniższe tabele przedstawiają ilość obrotów wymaganych do osiągnięcia właściwego ciśnienia różnicowego.

DN 15 - Gwint zewnętrzny

Zakres nastaw ciśnienia różnicowego 5-25 kPa	
Obroty	kPa
0	5
1	6
2	7
3	8
4	9
5	10
6	11
7	12
8	13
9	14
10	15
11	16
12	17
13	18
14	19
15	20
16	21
17	22
18	23
19	24
20	25

Zakres nastaw ciśnienia różnicowego 20-40 kPa	
Obroty	kPa
0*	15
1*	16
2*	18
3*	19
4	20
5	21
6	23
7	24
8	25
9	26
10	28
11	29
12	30
13	31
14	33
15	34
16	35
17	36
18	38
19	39
20	40

Zakres nastaw ciśnienia różnicowego	Nastawa fabryczna
5-25 kPa	10 kPa
20-40 kPa	30 kPa

Ustawienie dowolnej nastawy

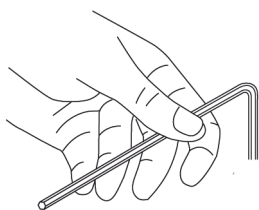

W celu ustawienia dowolnej nastawy na zaworze Nexus Passim należy kręcić do oporu kluczem imbusowym w kierunku przeciwnym do ruchów wskazówek zegara. Następnie należy kręcić kluczem imbusowym zgodnie z ruchem wskazówek zegara wymaganą ilość obrotów do osiągnięcia właściwej różnicy ciśnień zgodnie z powyższymi tabelami. Do nastawy ciśnienia różnicowego należy użyć klucza imbusowego 4 mm.

Nexus Passim DN20 dostępny jest w trzech zakresach nastaw ciśnień różnicowych. Ustawienie ciśnienia odbywa się za pomocą klucza imbusowego. Poniższe tabele przedstawiają ilość obrotów wymaganych do osiągnięcia właściwego ciśnienia różnicowego.

DN 20 - Gwint wewnętrzny

Zakres nastaw ciśnienia różnicowego 5-25 kPa	
Obroty	kPa
0	5
1	6
2	7
3	8
4	9
5	10
6	11
7	12
8	13
9	14
10	15
11	16
12	17
13	18
14	19
15	20
16	21
17	22
18	23
19	24
20	25

Zakres nastaw ciśnienia różnicowego 20-40 kPa	
Obroty	kPa
0	20
1	21
2	22
3	24
4	25
5	26
6	27
7	29
8	30
9	31
10	33
11	34
12	35
13	37
14	38
15	39
16	40

Zakres nastaw ciśnienia różnicowego 20-65 kPa	
Obroty	kPa
2	20
3	23
4	26
5	29
6	32
7	35
8	38
9	41
10	44
11	47
12	50
13	53
14	56
15	59
16	62
17	65

Zakres nastaw ciśnienia różnicowego	Nastawa fabryczna
5-25 kPa	10 kPa
20-40 kPa	30 kPa
20-65 kPa	40 kPa

Ustawienie dowolnej nastawy

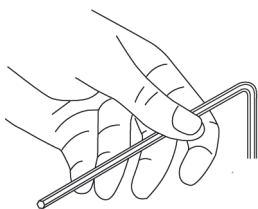

W celu ustawienia dowolnej nastawy na zaworze Nexus Passim należy kręcić do oporu kluczem imbusowym w kierunku przeciwnym do ruchów wskazówek zegara. Następnie należy kręcić kluczem imbusowym zgodnie z ruchem wskazówek zegara wymaganą ilość obrotów do osiągnięcia właściwej różnicy ciśnień zgodnie z powyższymi tabelami. Do nastawy ciśnienia różnicowego należy użyć klucza imbusowego 4 mm.

4. Karty katalogowe

Nexus Passim DN25 dostępny jest w trzech zakresach nastaw ciśnień różnicowych. Ustawienie ciśnienia odbywa się za pomocą klucza imbusowego. Poniższe tabele przedstawiają ilość obrotów wymaganych do osiągnięcia właściwego ciśnienia różnicowego.

DN 25 - Gwint wewnętrzny

Zakres nastaw ciśnienia różnicowego 5-25 kPa	
Obroty	kPa
0	5
1	6
2	7
3	8
4	9
5	10
6	11
7	12
8	13
9	14
10	15
11	16
12	17
13	18
14	19
15	20
16	21
17	22
18	23
19	24
20	25

Zakres nastaw ciśnienia różnicowego 20-40 kPa	
Obroty	kPa
0	20
1	22
2	24
3	26
4	28
5	30
6	32
7	34
8	36
9	38
10	40

Zakres nastaw ciśnienia różnicowego 20-65 kPa	
Obroty	kPa
2	20
3	23
4	26
5	29
6	32
7	35
8	38
9	41
10	44
11	47
12	50
13	53
14	56
15	59
16	62
17	65

Zakres nastaw ciśnienia różnicowego	Nastawa fabryczna
5-25 kPa	10 kPa
20-40 kPa	30 kPa
20-65 kPa	40 kPa

Ustawienie dowolnej nastawy

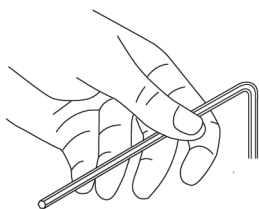

W celu ustawienia dowolnej nastawy na zaworze Nexus Passim należy kręcić do oporu kluczem imbusowym w kierunku przeciwnym do ruchów wskazówek zegara. Następnie należy kręcić kluczem imbusowym zgodnie z ruchem wskazówek zegara wymaganą ilość obrotów do osiągnięcia właściwej różnicy ciśnienia zgodnie z powyższymi tabelami. Do nastawy ciśnienia różnicowego należy użyć klucza imbusowego 4 mm.

Nexus Passim DN32 dostępny jest w trzech zakresach nastaw ciśnień różnicowych. Ustawienie ciśnienia odbywa się za pomocą klucza imbusowego. Poniższe tabele przedstawiają ilość obrotów wymaganych do osiągnięcia właściwego ciśnienia różnicowego.

DN 32 - Gwint wewnętrzny

Zakres nastaw ciśnienie różnicowe 5-25 kPa	
Obroty	kPa
0	5
1	6
2	7
3	8
4	9
5	10
6	11
7	12
8	13
9	14
10	15
11	16
12	17
13	18
14	19
15	20
16	21
17	22
18	23
19	24
20	25

Zakres nastaw ciśnienie różnicowe 20-40 kPa	
Obroty	kPa
0	20
1	22
2	24
3	26
4	28
5	30
6	32
7	34
8	36
9	38
10	40

Zakres nastaw ciśnienie różnicowe 20-65 kPa	
Obroty	kPa
2	20
3	23
4	26
5	29
6	32
7	35
8	38
9	41
10	44
11	47
12	50
13	53
14	56
15	59
16	62
17	65

Zakres nastaw ciśnienia różnicowego	Nastawa fabryczna
5-25 kPa	10 kPa
20-40 kPa	30 kPa
20-65 kPa	40 kPa

Ustawienie dowolnej nastawy

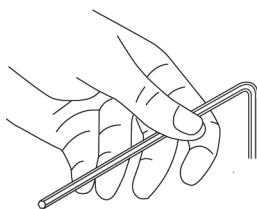

W celu ustawienia dowolnej nastawy na zaworze Nexus Passim należy kręcić do oporu kluczem imbusowym w kierunku przeciwnym do ruchów wskazówek zegara. Następnie należy kręcić kluczem imbusowym zgodnie z ruchem wskazówek zegara wymaganą ilość obrotów do osiągnięcia właściwej różnicy ciśnień zgodnie z powyższymi tabelami. Do nastawy ciśnienia różnicowego należy użyć klucza imbusowego 4 mm.

4. Karty katalogowe

Nexus Passim DN40 dostępny jest w trzech zakresach nastaw ciśnień różnicowych. Ustawienie ciśnienia odbywa się za pomocą klucza imbusowego. Poniższe tabele przedstawiają ilość obrotów wymaganych do osiągnięcia właściwego ciśnienia różnicowego.

DN 40 - Gwint wewnętrzny

Zakres nastaw ciśnienie różnicowe 5-25 kPa	
Obroty	kPa
0	5
1	6
2	7
3	8
4	9
5	10
6	11
7	12
8	13
9	14
10	15
11	16
12	17
13	18
14	19
15	20
16	21
17	22
18	23
19	24
20	25

Zakres nastaw ciśnienie różnicowe 20-40 kPa	
Obroty	kPa
0	20
1	21
2	22
3	23
4	24
5	25
6	26
7	27
8	28
9	29
10	30
11	31
12	32
13	33
14	34
15	35
16	36
17	37
18	38
19	39
20	40

Zakres nastaw ciśnienie różnicowe 35-75 kPa	
Obroty	kPa
0	35
1	37
2	39
3	41
4	43
5	45
6	47
7	49
8	51
9	53
10	55
11	57
12	59
13	61
14	63
15	65
16	67
17	69
18	71
19	73
20	75

Zakres nastaw ciśnienia różnicowego	Nastawa fabryczna
5-25 kPa	10 kPa
20-40 kPa	30 kPa
35-75 kPa	60 kPa

Ustawienie dowolnej nastawy

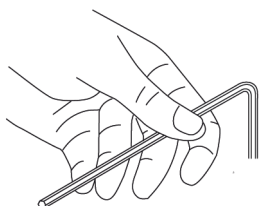

W celu ustawienia dowolnej nastawy na zaworze Nexus Passim należy kręcić do oporu kluczem imbusowym w kierunku przeciwnym do ruchów wskazówek zegara. Następnie należy kręcić kluczem imbusowym zgodnie z ruchem wskazówek zegara wymaganą ilość obrotów do osiągnięcia właściwej różnicy ciśnień zgodnie z powyższymi tabelami. Do nastawy ciśnienia różnicowego należy użyć klucza imbusowego 4 mm.

Nexus Passim DN50 dostępny jest w czterech zakresach nastaw ciśnień różnicowych. Ustawienie ciśnienia odbywa się za pomocą klucza imbusowego. Poniższe tabele przedstawiają ilość obrotów wymaganych do osiągnięcia właściwego ciśnienia różnicowego.

DN 50 - Gwint wewnętrzny

Zakres nastaw ciśnienia różnicowego 5-25 kPa		Zakres nastaw ciśnienia różnicowego 20-40 kPa		Zakres nastaw ciśnienia różnicowego 35-75 kPa		Zakres nastaw ciśnienia różnicowego 60-100 kPa	
Obroty	kPa	Obroty	kPa	Obroty	kPa	Obroty	kPa
0	5	0	20	0	35	0	60
1	6	1	21	1	37	1	62
2	7	2	22	2	39	2	64
3	8	3	23	3	41	3	66
4	9	4	24	4	43	4	68
5	10	5	25	5	45	5	70
6	11	6	26	6	47	6	72
7	12	7	27	7	49	7	74
8	13	8	28	8	51	8	76
9	14	9	29	9	53	9	78
10	15	10	30	10	55	10	80
11	16	11	31	11	57	11	82
12	17	12	32	12	59	12	84
13	18	13	33	13	61	13	86
14	19	14	34	14	63	14	88
15	20	15	35	15	65	15	90
16	21	16	36	16	67	16	92
17	22	17	37	17	69	17	94
18	23	18	38	18	71	18	96
19	24	19	39	19	73	19	98
20	25	20	40	20	75	20	100

Zakres nastaw ciśnienia różnicowego	Nastawa fabryczna
5-25 kPa	10 kPa
20-40 kPa	30 kPa
35-75 kPa	60 kPa
60-100 kPa	80 kPa

Ustawienie dowolnej nastawy

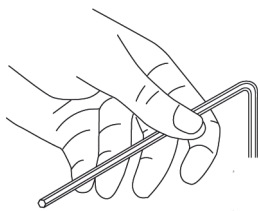

W celu ustawienia dowolnej nastawy na zaworze Nexus Passim należy kręcić do oporu kluczem imbusowym w kierunku przeciwnym do ruchów wskazówek zegara. Następnie należy kręcić kluczem imbusowym zgodnie z ruchem wskazówek zegara wymaganą ilość obrotów do osiągnięcia właściwej różnicy ciśnień zgodnie z powyższymi tabelami. Do nastawy ciśnienia różnicowego należy użyć klucza imbusowego 4 mm.

4. Karty katalogowe

Zawór DN 65 kołnierzowy

Nexus Passim DN 65 dostępny jest w dwóch zakresach nastaw ciśnień różnicowych. Ustawienie ciśnienia odbywa się za pomocą pokrętła regulacyjnego. Skala nastaw jest wyraźnie zaznaczona na siłowniku. Dowlne ustawienie różnicy ciśnienia można zweryfikować sprawdzając położenie krawędzi pokrętła regulacyjnego w odniesieniu do skali.

Zakres nastaw ciśnienia różnicowego	Nastawa fabryczna
20-80 kPa	50 kPa
70-130 kPa	100 kPa

Ustawienie dowolnej nastawy

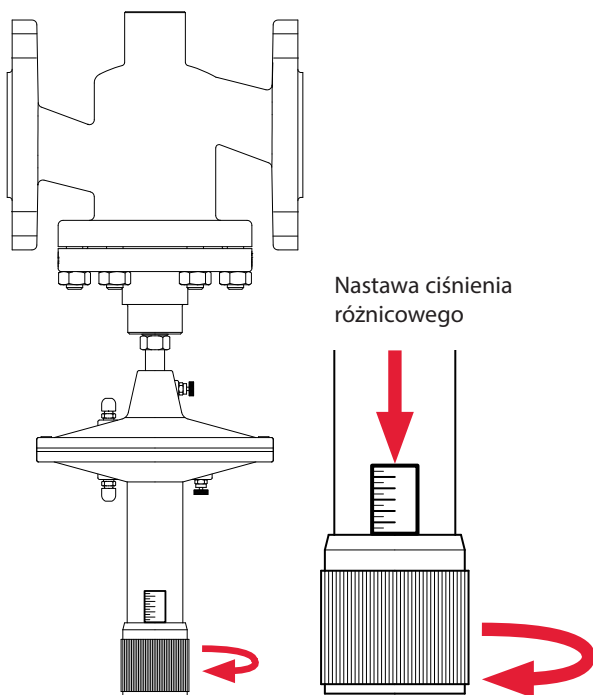

Aby wybrać nastawę na regulatorze różnicy ciśnień, należy przekręcić pokrętło regulacyjne zaworu do momentu pojawienia się wymaganej wartości nastawy ciśnienia różnicowego na siłowniku.

Nexus Passim DN 65 jest dostępny z dwoma kapilarami montowanymi na zasilaniu i powrocie. Zawór nie posiada funkcji odcięcia, dlatego zaleca się montaż dodatkowych zaworów odcinających w jego sąsiedztwie.

Zawór DN 80 kołnierzowy

Nexus Passim DN 80 dostępny jest w dwóch zakresach nastaw ciśnień różnicowych. Ustawienie ciśnienia odbywa się za pomocą pokrętła regulacyjnego. Skala nastaw jest wyraźnie zaznaczona na siłowniku. Dowlone ustawienie różnicy ciśnienia można zweryfikować sprawdzając położenie krawędzi pokrętła regulacyjnego w odniesieniu do skali.

Zakres nastaw ciśnienia różnicowego	Nastawa fabryczna
20-80 kPa	50 kPa
70-130 kPa	100 kPa

Ustawienie dowolnej nastawy

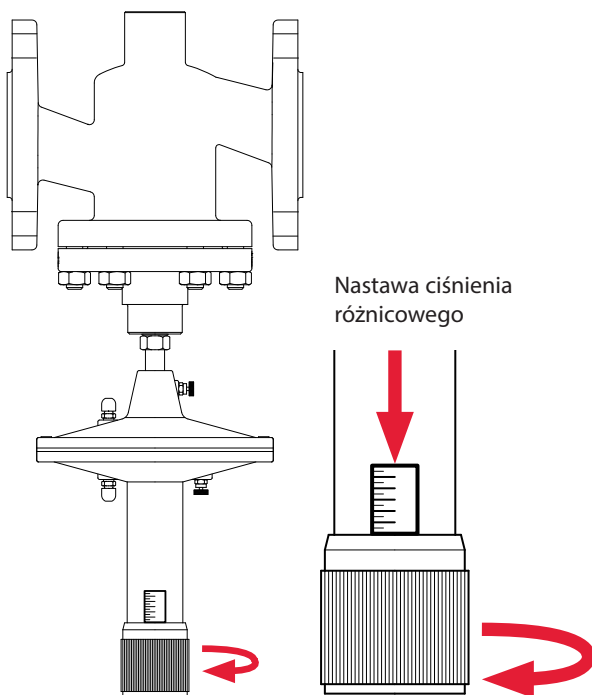

Nastawa ciśnienia różnicowego



Aby wybrać nastawę na regulatorze różnicy ciśnień, należy przekręcić pokrętło regulacyjne zaworu do momentu pojawienia się wymaganej wartości nastawy ciśnienia różnicowego na siłowniku.







Nexus Passim DN 80 jest dostępny z dwoma kapilarami montowanymi na zasilaniu i powrocie. Zawór nie posiada funkcji odcięcia, dlatego zaleca się montaż dodatkowych zaworów odcinających w jego sąsiedztwie.

5. Akcesoria

Dostępna jest szeroka gama akcesoriów i części zamiennych do zaworów Nexus Valve Passim.

Należą do nich: łupina izolacyjna, złączki do zaprasowania, zawór spustowy o dużej przepustowości.

Typ	Nr kat.	Średnica	Opis
	MN80597.706	DN 15	Nexus Vertex z odwodnieniem umożliwiającym podłączenie kapilary.
	MN80597.707	DN 20	
	MN80597.708	DN 25	
	MN80597.709	DN 32	
	MN80597.710	DN 40	
	MN80597.711	DN 50	
	MN80597.530	DN 15U	Nexus Fluctus z odwodnieniem umożliwiającym podłączenie kapilary.
	MN80597.531	DN 15L	
	MN80597.532	DN 15S	
	MN80597.533	DN 15H	
	MN80597.534	DN 20L	
	MN80597.535	DN 20S	
	MN80597.536	DN 20H	
	MN80597.537	DN 25S	
	MN80597.538	DN 25H	
	MN80597.539	DN 32H	
	MN80597.540	DN 40H	
	MN80597.541	DN 50H	
	MN80597.726	DN 15	
	MN80597.727	DN 20	
	MN80597.728	DN 25	
	MN80597.729	DN 32	
	MN80597.730	DN 40	
	MN80597.731	DN 50	

Typ	Nr kat.	Średnica	Opis
	MN80597.0001	15 mm × ½"	Złączki z o-ringiem uszczelniającym (2szt) do zaworów DN 15 -50, max. 16 bar
	MN80597.0002	18 mm × ½"	
	MN80597.0003	15 mm × ¾"	
	MN80597.0004	18 mm × ¾"	
	MN80597.0005	22 mm × ¾"	
	MN80597.0006	28 mm × 1"	
	MN80597.0007	35 mm × 1¼"	
	MN80597.0008	42 mm × 1½"	
	MN80597.0009	54 mm × 2"	
	MN80597.0203	¾"	Króciec pomiarowy do zamontowania na zaworze spustowym lub trójniku zaworu Nexus Passim do pomiaru różnicy ciśnień podczas uruchamiania instalacji.
	MN80597.471	DN 65	Zawór Nexus Fluctus, gdy jest stosowany jako zawór partner musi być wyposażony w Combi Drain Maxi do podłączenia kapilary. Combi Drain Maxi jest dostarczany jako wyposażenie dodatkowe.
	MN80597.472	DN 80	
	MN80597.473	DN 100	
	MN80597.0204	R ¼"	Combi Drain Maxi – odwodnienie z z punktem pomiarowym dla Nexus Valve Fluctus DN 65 - 600. Kapilarę idącą z Nexus Valve® Passim można podłączyć do krócca odwadniającego Combi Drain Maxi za pomocą złącza 1/4" dostarczanego w komplecie.
	MN80597.0208	1.0 m, Ø 4 mm	Kapilara ze złączem ¼"
	MN80597.0209	2.0 m, Ø 4 mm	do Nexus Passim DN 15 -50
			Kapilara ze złączem ¼"
			do Nexus Passim DN 15 -50

6. Przykłady doboru zaworów

6.1 Nexus Passim DN 15-50

6.1.1 Instalacja z Nexus Passim i Nexus Fluctus

Nexus Passim z zaworem współpracującym Nexus Fluctus - w poniższym przykładzie dobierane według następujących wytycznych:

Projektowany przepływ dla obiegu kontrolowanego przez Nexus Passim wynosi 0,4 l/s (1440 l/h).

Dostępne ciśnienie różnicowe w instalacji (ΔP_a) wynosi 50 kPa.

Wymagane ciśnienie różnicowe dla obiegu regulowanego przez Nexus Passim (ΔP_c) wynosi 20 kPa.

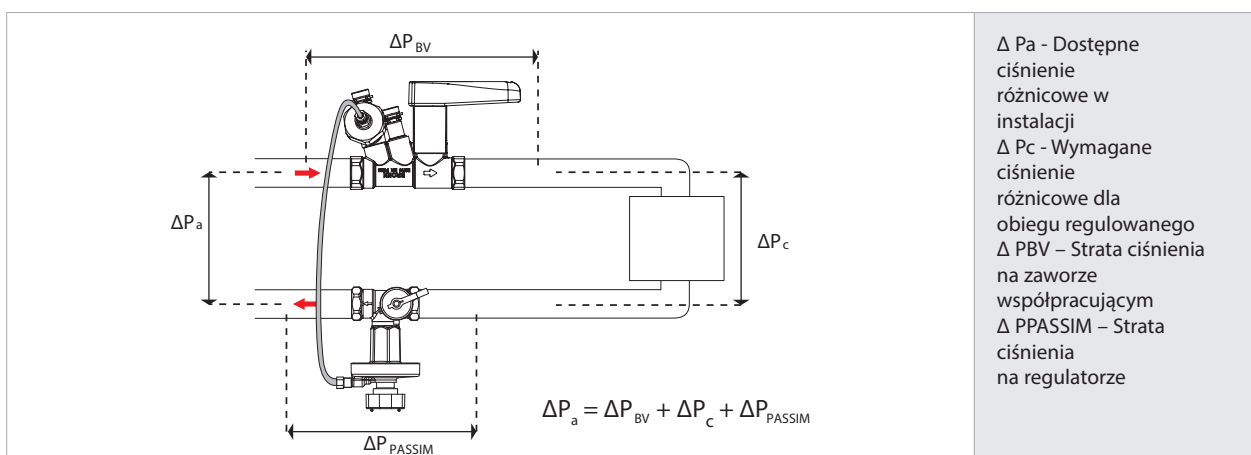

ΔP_a - Dostępne ciśnienie różnicowe w instalacji
 ΔP_c - Wymagane ciśnienie różnicowe dla obiegu regulowanego
 ΔP_{BV} - Strata ciśnienia na zaworze współpracującym
 ΔP_{PASSIM} - Strata ciśnienia na regulatorze

Spadek ciśnienia na zaworze Nexus Passim należy odczytać z kart katalogowych dla danego zaworu.

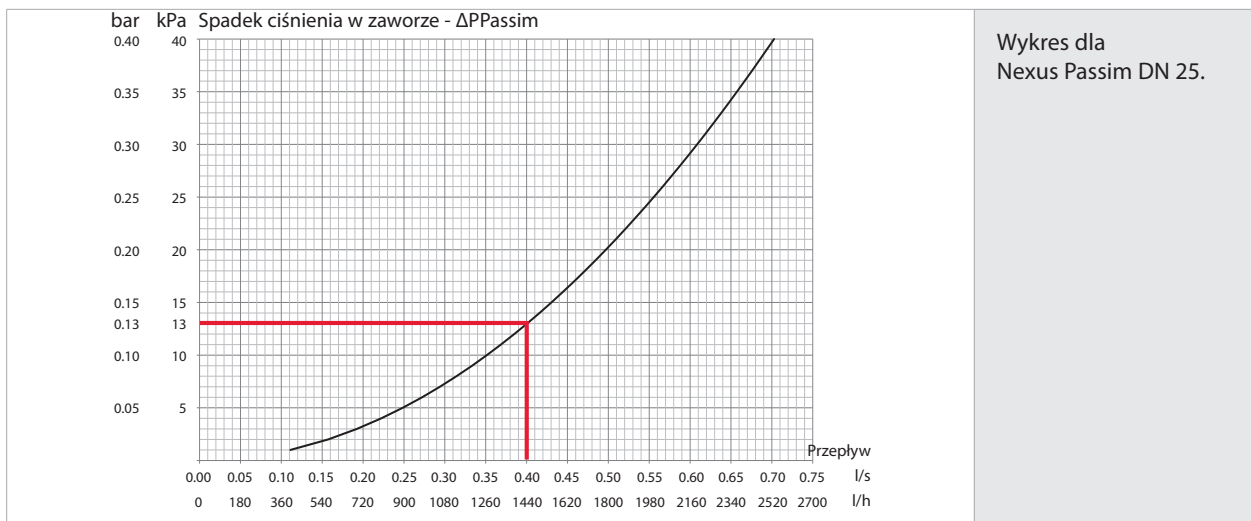

Trzy zawory (w pełni otwarte) zapewniają wymagany przepływ 0,4 l/s:

Nexus Passim DN 20 $\Delta P_{PASSIM} = 33$ kPa

Nexus Passim DN 25 $\Delta P_{PASSIM} = 13$ kPa

Nexus Passim DN 32 $\Delta P_{PASSIM} = 5$ kPa

Właściwy zawór Nexus Fluctus należy wybrać z diagramów doboru znajdujących się w katalogu. Zalecane jest używanie zaworów pracujących przy jak najwyższych nastawach przy zadanym przepływie, co pozwoli na mniejsze straty ciśnienia na tych zaworach, oraz zapewni niższą wysokość podnoszenia pompy i w efekcie oszczędność energii.

Nexus Fluctus DN 20H Δ PBV = 6,5 kPa (patrz rozdział 3.1 - 30-31)

Nexus Fluctus DN 20S Δ PBV = 3,5 kPa (patrz rozdział 3.1 - 38)

Nexus Fluctus DN 32H Δ PBV = 1,2 kPa (patrz rozdział 3.1 - 44)

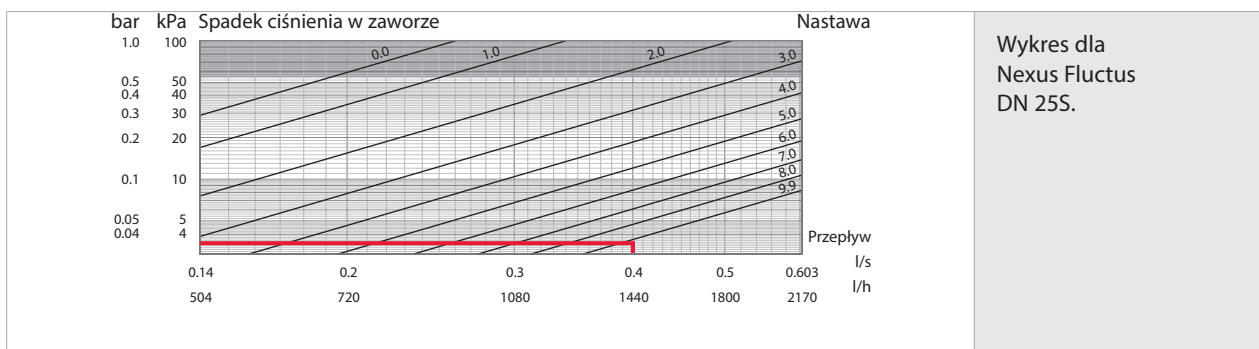

Wykres dla
Nexus Fluctus
DN 25S.

Minimalne wymagane Δ Pa dla każdego zaworu jest wyliczane z następującego wzoru: Δ Pa = Δ PBV + Δ Pc + Δ PPASSIM

DN 20 Min. Δ Pa = 6.5 kPa + 20 kPa + 33 kPa = 59.5 kPa

DN 25 Min. Δ Pa = 3.5 kPa + 20 kPa + 13 kPa = 36.5 kPa

DN 32 Min. Δ Pa = 1.2 kPa + 20 kPa + 5 kPa = 26.2 kPa

W celu zapewnienia najlepszej funkcjonalności Nexus Passim, należy zawór o możliwie najmniejszej średnicy. Rozwiązanie z zaworem DN 20 zapewnia Δ Pa na poziomie 59,9 kPa do prawidłowego działania podczas, gdy do dyspozycji mamy tylko 50 kPa. Zatem rozwiązanie to nie jest możliwe do wykorzystania. Rozwiązanie z zaworem o średnicy DN 25 z zakresem nastaw 20-40 kPa jest optymalnym rozwiązaniem. Właściwa nastawa Δ P regulatora będzie wynosiła: Δ Pbv + Δ Pc = 3.5 kPa + 20 kPa = 23.5 kPa. Przed zakupem zaworu należy upewnić się, że Nexus Passim utrzyma wymagane ciśnienie różnicowe (Δ Pc + Δ Pbv) [kPa] w obiegu przy przepływie 0.4 l/s.

Nastawa kPa	Min. przepływ l/h	Max. przepływ l/h
20	89	1790
22	94	1880
24	98	1960
26	102	2040
28	106	2120
30	110	2190

Wycinek z tabeli
przepływów
dla Nexus Passim DN25

Przy nastawie 24 kPa może być zapewniony przepływ w zakresie 98-1960 l/h. Przepływ projektowany wynosi 1440 l/h i mieści się w tym przedziale.

Specyfikacja:

Nexus Passim DN 25, 20-40 kPa, nr kat. MN80597.526

Nexus Fluctus z odwodnieniem DN 25 S, nr kat. MN80597.537

Nexus Passim DN 25, 20-40 kPa, nr kat. MN80597.526

Nexus Fluctus z odwodnieniem DN 25 S, nr kat. MN80597.537

6. Przykłady doboru zaworów

6.1.2 Instalacja z Nexus Passim i Nexus Vertex

Nexus Passim z zaworem współpracującym Nexus Vertex w poniższym przykładzie dobierane według następujących wytycznych:

Projektowany przepływ dla obiegu kontrolowanego przez NEXUS PASSIM wynosi 0.15 l/s (540 l/h).

Dostępne ciśnienie różnicowe w instalacji (ΔP_a) wynosi 35 kPa. Wymagane ciśnienie różnicowe dla obiegu regulowanego przez Nexus Passim (ΔP_c) wynosi 15 kPa. W instalacji znajdują się grzejniki z zaworami termostatycznymi z nastawą wstępną. Przepływ może być ustawiony zarówno na zaworach termostatycznych, a Nexus Vertex może znajdować się poza obiegiem kontrolowanym przez Nexus Passim. Strata ciśnienia na Nexus Vertex nie jest brana do obliczeń przy ustawianiu nastawy na Nexus Passim. Nexus Passim powinien pracować w pozycji pełnego otwarcia.

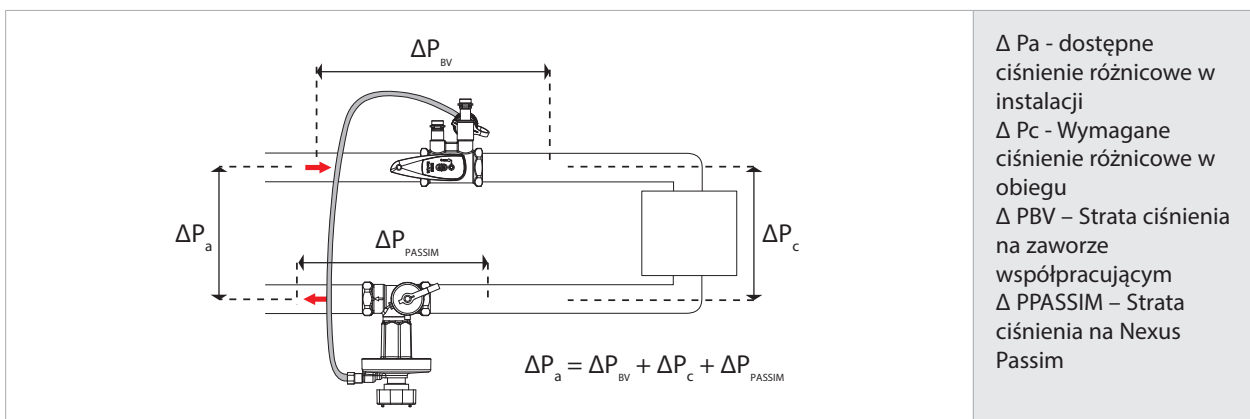

ΔP_a - dostępne ciśnienie różnicowe w instalacji
 ΔP_c - Wymagane ciśnienie różnicowe w obiegu
 ΔP_{BV} - Strata ciśnienia na zaworze współpracującym
 ΔP_{PASSIM} - Strata ciśnienia na Nexus Passim

Strata ciśnienia na Nexus Passim jest przedstawiona na diagramie doboru. 5.1 - 26.

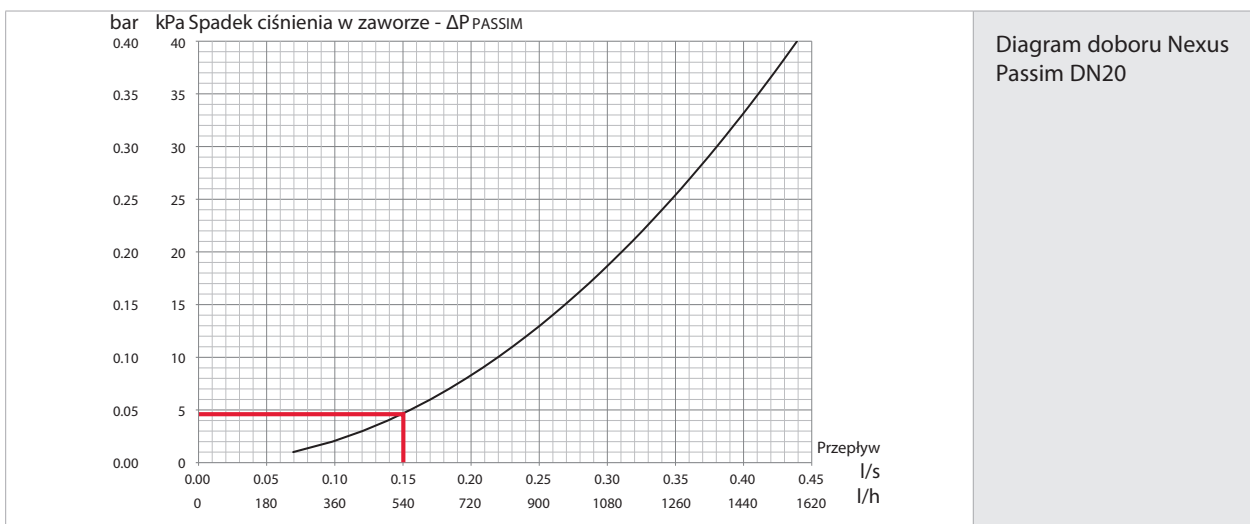

Diagram doboru Nexus Passim DN20

Trzy zawory (w pozycji pełnego otwarcia) zapewniają przepływ 0,15 l/s:

Nexus Passim DN 15, $\Delta P_{PASSIM} = 11.5$ kPa

Nexus Passim DN 20, $\Delta P_{PASSIM} = 4.5$ kPa

Nexus Passim DN 25, $\Delta P_{PASSIM} = 2.0$ kPa

Właściwy zawór Nexus Vertex należy wybrać z diagramów doboru. Zalecane jest używanie zaworów pracujących przy jak najwyższych nastawach przy zadanym przepływie, co pozwoli na mniejsze straty ciśnienia na tych zaworach, oraz zapewni niższą wysokość podnoszenia pompy i w efekcie oszczędność energii.

Nexus Vertex DN 15 $\Delta P_{BV} = 10.0$ kPa (patrz rozdział 3.2 - 14)

Nexus Vertex DN 20 $\Delta P_{BV} = 1.5$ kPa (patrz rozdział 3.2 - 20)

Nexus Vertex DN 25 $\Delta P_{BV} = 1.0$ kPa (patrz rozdział 3.2 - 26)

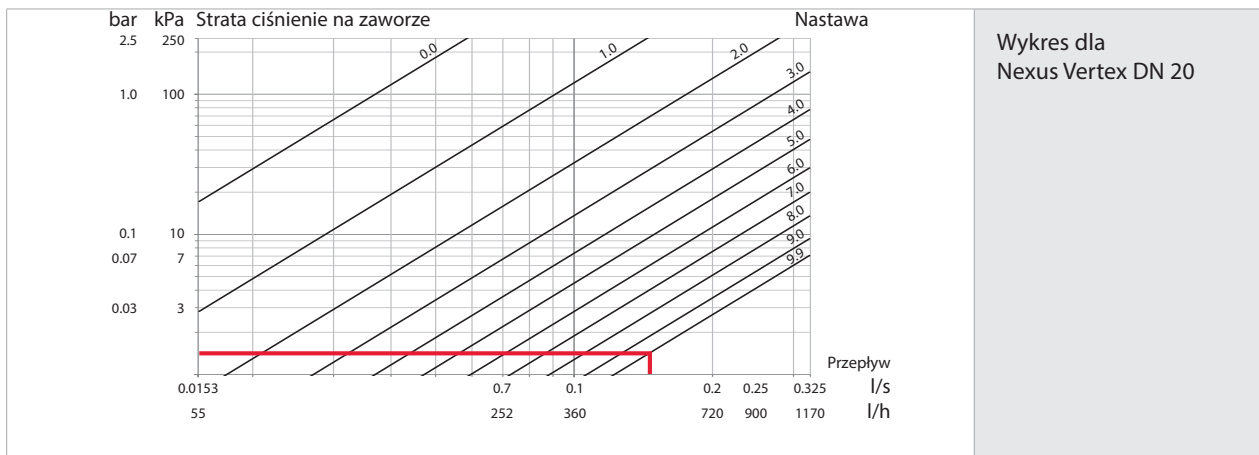

Minimalne wymagane ΔP_a dla każdego zaworu jest wyliczane z następującego wzoru: $\Delta P_a = \Delta P_{bv} + \Delta P_c + \Delta P_{Passim}$

DN 15 Min. $\Delta P_a = 10.0$ kPa + 15.0 kPa + 11.5 kPa = 36.5 kPa

DN 20 Min. $\Delta P_a = 1.5$ kPa + 15.0 kPa + 4.5 kPa = 21.0 kPa

DN 25 Min. $\Delta P_a = 0.5$ kPa + 15.0 kPa + 2.0 kPa = 17.5 kPa

W celu zapewnienia najlepszej funkcjonalności Nexus Passim, należy dobierać zawór o możliwie najmniejszej średnicy.

Rozwiązanie z zaworem DN 15 zapewnia ΔP_a na poziomie $36,5$ kPa do prawidłowego działania podczas, gdy do dyspozycji mamy tylko 35 kPa.

Zatem rozwiązanie to nie jest możliwe do wykorzystania. Rozwiązanie z zaworem o średnicy DN 20 z zakresem nastaw $5-25$ kPa jest optymalnym rozwiązaniem. Właściwa nastawa ΔP regulatora będzie wynosiła: $\Delta P_c = 15,0$ kPa.

Przed zakupem zaworu należy upewnić się, że Nexus Passim utrzyma wymagane ciśnienie różnicowe ΔP_c [kPa] w obiegu przy przepływie 0.15 l/s.

Nastawa kPa	Min. przepływ l/h	Max. przepływ l/h
12	43	866
13	45	901
14	47	935
15	48	968
16	50	1000

Wycinek z tabeli przepływów dla Nexus Passim DN20.

Przy nastawie 15 kPa może być zapewniony przepływ w zakresie $48-968$ l/h. Przepływ projektowany wynosi 540 l/h i mieści się w tym przedziale.

Specyfikacja:

Nexus Passim DN 20, $5-25$ kPa, nr kat. MN80597.523

Nexus Vertex z odwodnieniem DN 20 nr kat. MN80597.707

6. Przykłady doboru zaworów

6.2 Nexus Passim DN 65-80

6.2.1 Instalacja Nexus Passim z Nexus Fluctus

Nexus Passim z zaworem współpracującym Nexus w poniższym przykładzie dobierane według następujących wytycznych:

Projektowany przepływ dla obiegu kontrolowanego przez Nexus Passim wynosi 5 l/s (18000 l/h).

Dostępne ciśnienie różnicowe w instalacji (ΔP_a) wynosi 60 kPa.

Wymagane ciśnienie różnicowe dla obiegu regulowanego przez Nexus Passim (ΔP_c) wynosi 40 kPa.

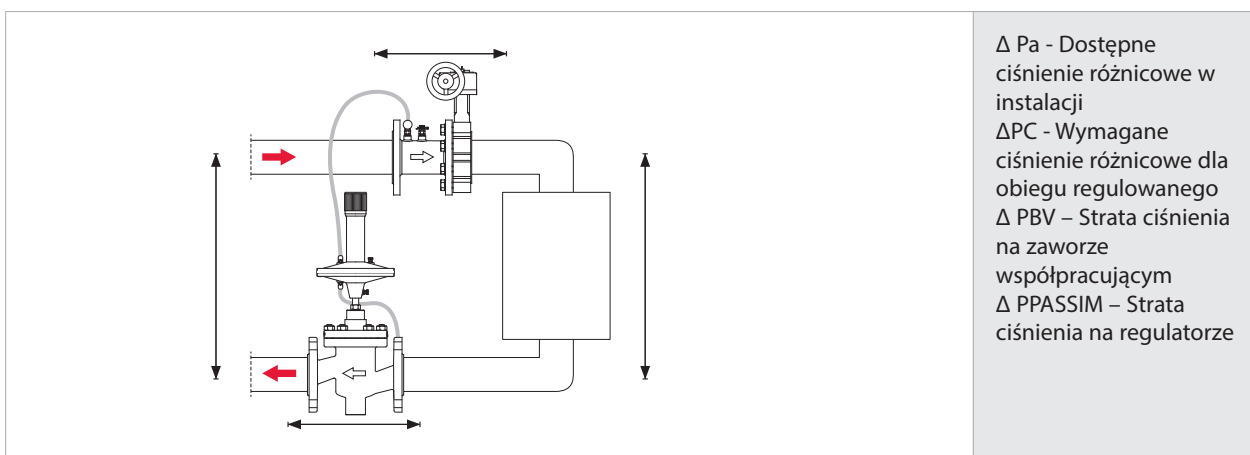

Spadek ciśnienia na zaworze Nexus Passim należy odczytać z kart katalogowych dla danego zaworu.

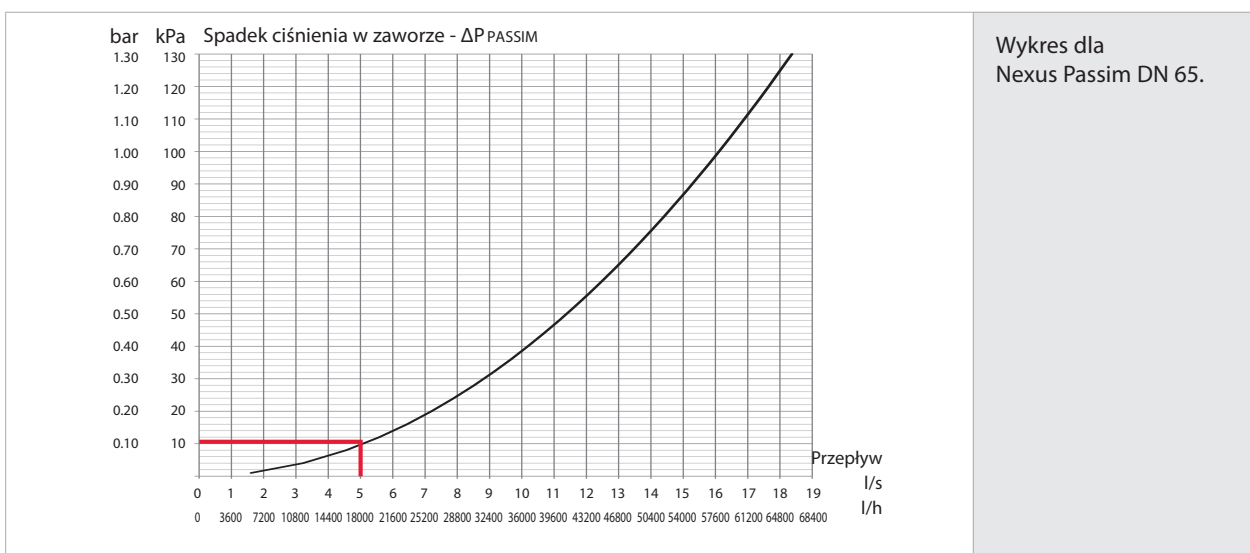

Dwa zawory (w pełni otwarte) zapewniają wymagany przepływ 5 l/s:

Nexus Passim DN 65 $\Delta P_{PASSIM} = 10$ kPa

Nexus Passim DN 80 $\Delta P_{PASSIM} = 5$ kPa

Właściwy zawór współpracujący Nexus Fluctus należy wybrać posługując się diagramami doboru zamieszczonymi w rozdziale 3.1. Zalecane jest używanie zaworów pracujących przy wymaganym przepływie w pozycji (możliwego) pełnego otwarcia zaworu. Taki dobór prowadzi do tego, iż zawór pracuje z wymaganym autorytetem a dokładność pomiaru przepływu przyrządem pomiarowym jest bardzo duża.

Nexus Valve Fluctus DN 65, $\Delta P_{bv} = 5.3$ kPa zawór w pozycji pełnego otwarcia

Nexus Valve Fluctus DN 80, $\Delta P_{bv} = 4$ kPa zawór w pozycji pełnego otwarcia

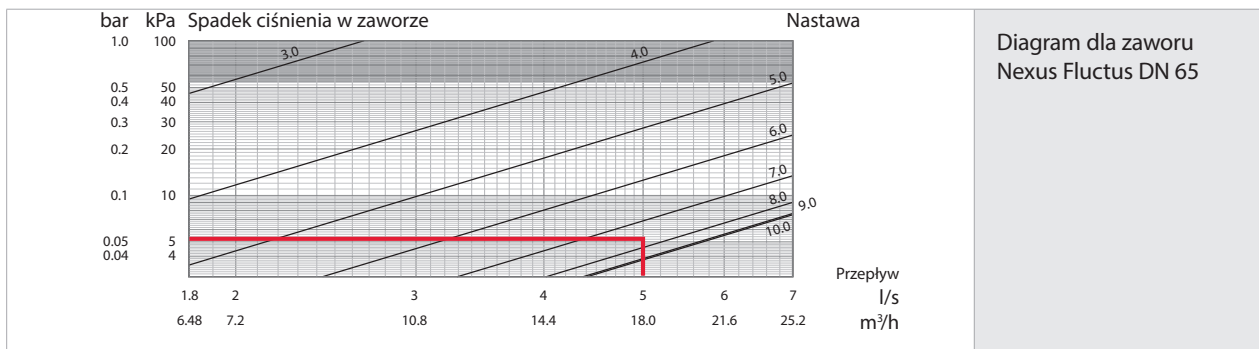

Minimalne wymagane ΔP_a dla każdego zaworu jest wyliczane z następującego wzoru:

$$\Delta P_a = \Delta P_{BV} + \Delta P_c + \Delta P_{PASSIM}$$

$$\text{DN 65 Min. } \Delta P_a = 5.3 \text{ kPa} + 40 \text{ kPa} + 10 \text{ kPa} = 55.3 \text{ kPa}$$

$$\text{DN 80 Min. } \Delta P_a = 4.0 \text{ kPa} + 40 \text{ kPa} + 5 \text{ kPa} = 49.0 \text{ kPa}$$

W celu zapewnienia najlepszej funkcjonalności Nexus Passim, zawór o możliwie najmniejszej średnicy. W tym przypadku dobierany jest zawór o średnicy DN65 z siłownikiem o zakresie ciśnień 20-80 kPa.

Właściwa nastawa ΔP regulatora będzie wynosiła:

$$\Delta P_{BV} + \Delta P_c = 5.3 \text{ kPa} + 40 \text{ kPa} = 45.3 \text{ kPa}$$

Przed zakupem zaworu należy upewnić się, że Nexus Passim utrzyma wymagane ciśnienie różnicowe ($\Delta P_c + \Delta P_{bv}$) [kPa] przy wymaganym przepływie Q [l/s]. Należy zapoznać się z danymi technicznymi zawartymi w kartach katalogowych.

Przy nastawie 46kPa zapewniony może być przepływ w zakresie 1570-39340 l/h. Przepływ projektowany wynosi 18000 l/h i mieści się w niniejszym przedziale.

20-80 kPa		
Nastawa kPa	Min. przepływ l/h	Max. przepływ l/h
38	1430	35750
40	1470	36680
42	1500	37590
44	1540	38470
46	1570	39340

Wycinek z tabeli dla Nexus Valve Passim DN 65.

Specyfikacja:

Nexus Passim DN 65, nr kat. MN80597.602,

Nexus Fluctus DN 65, nr kat. MN80597.471,

Combi Drain Maxi , nr kat. MN80597.0204

6. Przykłady doboru zaworów

6.3 Specyfikacja DN 15-50

1. Regulatory różnicy ciśnień DN 15 - 50

1.1. Instalator winien zamontować regulatory różnicy ciśnień w miejscach zgodnych z dokumentacją techniczną.

2. Funkcje

2.1. Regulator musi utrzymywać stałe ciśnienie różnicowe w regulowanym obwodzie.

2.2. Nastawa ciśnienia różnicowego musi być regulowana z zewnątrz.

2.3. Montaż zaworu wraz z siłownikiem musi być możliwy w dowolnej pozycji (360° wokół osi rurociągu).

2.4. Zawór musi posiadać możliwość montażu bezpośrednio za np. kolanami, trójnikami, redukcjami bez konieczności stosowania odcinków prostych przed zaworem.

3. Korpus

3.1. Korpus zaworu musi być wykonany z mosiądzu odpornego na odcynkowanie DR CW602N CuZn36Pb2As lub żeliwa EN-GJL-250 (GG25).

3.2. Klasa ciśnienia zaworu nie może być niższa niż PN25 (PN16).

3.3. Zawór musi gwarantować utrzymanie stałego ciśnienia różnicowego, odcięcie przepływu i odwodnienie.

3.4. Kierunek przepływu medium przez zawór musi być wskazany przez strzałkę umieszczoną na korpusie zaworu.

3.5. Siłownik musi być zorientowany prostopadle do króćca odwadniającego.

3.6. Pomiar ciśnienia różnicowego musi być możliwy w dowolnej pozycji (360° wokół osi rurociągu) po zamontowaniu króćca pomiarowego na zawór odwadniający zaworu.

4. Siłownik

4.1. Obudowa siłownika musi być wykonana z mosiądzu DR odpornego na odcynkowanie CW602N CuZn36Pb2As lub z żeliwa EN-GJL-250 (GG25).

4.2. Siłownik musi posiadać pokrętko umożliwiające odcięcie przepływu na zaworze.

4.3. Siłownik musi posiadać możliwość regulacji ciśnienia różnicowego za pomocą klucza imbusowego.

4.4. Dwadzieścia pełnych obrotów kluczem imbusowym musi zapewniać przejście całego zakresu nastaw ciśnienia różnicowego.

6.4 Specyfikacja DN 65-100

1. Regulatory różnicy ciśnień DN 65 - 80

1.1. Instalator winien zamontować regulatory różnicy ciśnień w miejscach zgodnych z dokumentacją techniczną.

2. Funkcje

2.1. Regulator musi utrzymywać stałe ciśnienie różnicowe w regulowanym obwodzie.

2.2. Nastawa ciśnienia różnicowego musi być regulowana z zewnątrz.

2.3. Montaż zaworu wraz z siłownikiem musi być możliwy w dowolnej pozycji (360° wokół osi rurociągu), przy zakresie temperatur do 120°C.

2.4. Zawór musi posiadać możliwość montażu bezpośrednio za np. kolanami, trójnikami, redukcjami bez konieczności stosowania odcinków prostych przed zaworem.

3. Korpus

3.1. Korpus zaworu musi być wykonany z żeliwa EN-GJL-40-15.

3.2. Klasa ciśnienia zaworu nie może być niższa niż PN16.

3.3. Zawór musi mieć możliwość montażu zarówno na przewodzie zasilającym jak i powrotnym.

3.4. Kierunek przepływu medium przez zawór musi być wskazany na korpusie zaworu.

4. Siłownik

4.1. Obudowa siłownika musi być wykonana z żeliwa.

4.2. Siłownik musi zawierać pokrętko do ustawiania różnicy ciśnień.

4.3. Skala nastawy różnicy ciśnień musi być zaznaczona na siłowniku.

4.4. Krawędź pokrętła regulacyjnego musi wskazywać ustawienie różnicy ciśnień.

4.5. Siłowniki z różnymi zakresami nastaw muszą być zamienne.

COMAP

COMAP Polska Sp. z o.o.
Annopol 4A
03-236 Warszawa

www.comap.pl



Flamco Meibes Sp. z o.o.
Gronowska 8
64-100 Leszno

www.flamco.pl